

PM-11 VISTA GERAL  
ESCALA 1:20

PM-11 SEÇÃO V1  
ESCALA 1:20

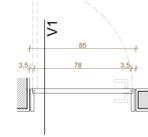

PM-11 SEÇÃO H1  
ESCALA 1:20

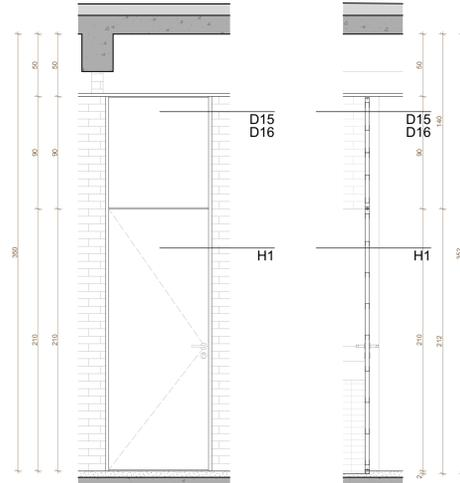

PM-13 VISTA GERAL  
ESCALA 1:20

PM-13 SEÇÃO V1  
ESCALA 1:20

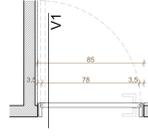

PM-13 SEÇÃO H1  
ESCALA 1:20

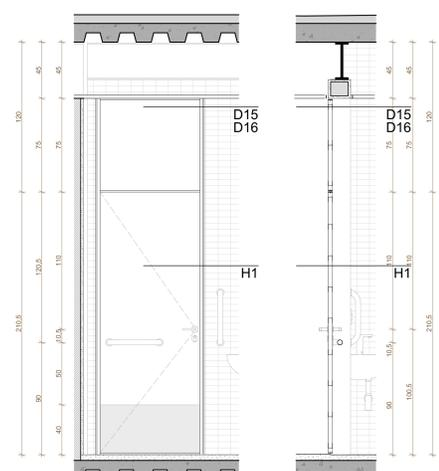

PM-12 VISTA GERAL  
ESCALA 1:20

PM-12 SEÇÃO V1  
ESCALA 1:20

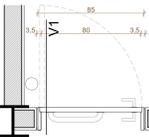

PM-12 SEÇÃO H1  
ESCALA 1:20

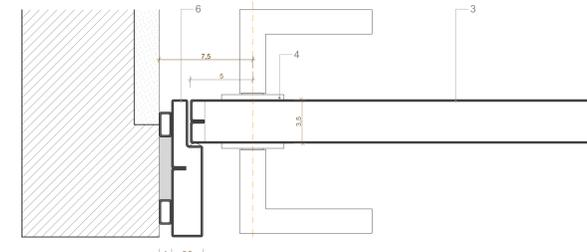

D13  
ESCALA 1:2

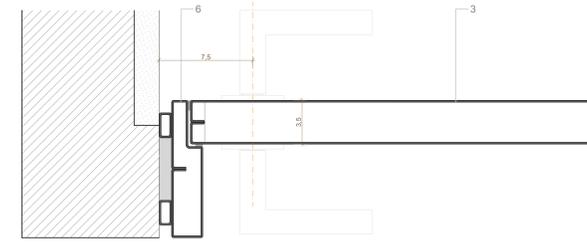

D15  
ESCALA 1:2

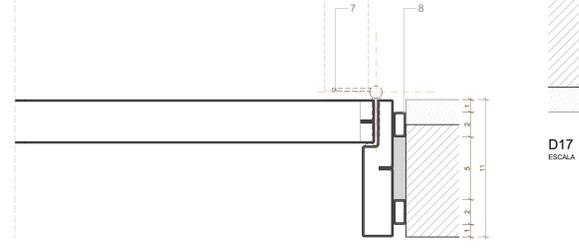

D14  
ESCALA 1:2

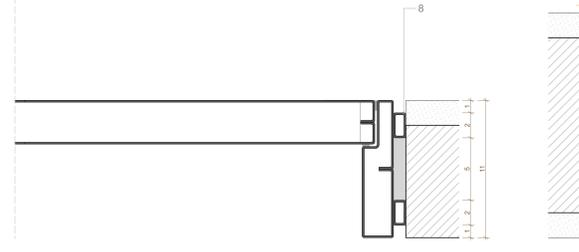

D16  
ESCALA 1:2

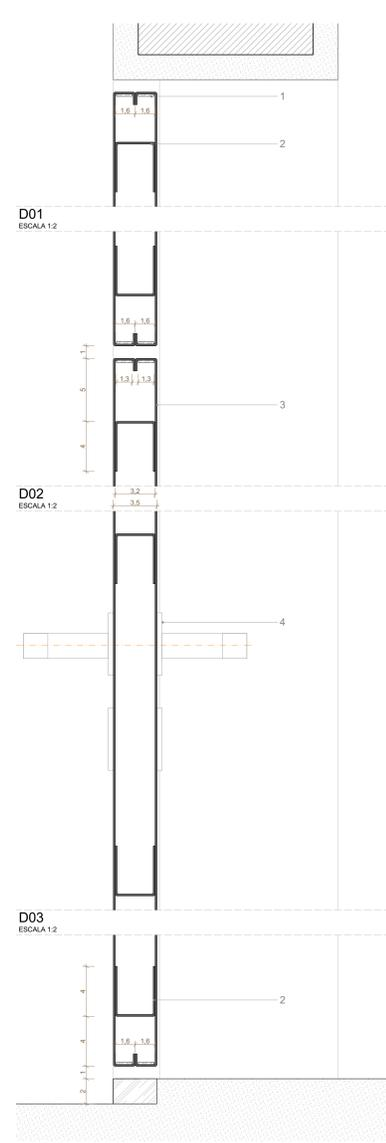

D01  
ESCALA 1:2

D02  
ESCALA 1:2

D03  
ESCALA 1:2

D04  
ESCALA 1:2

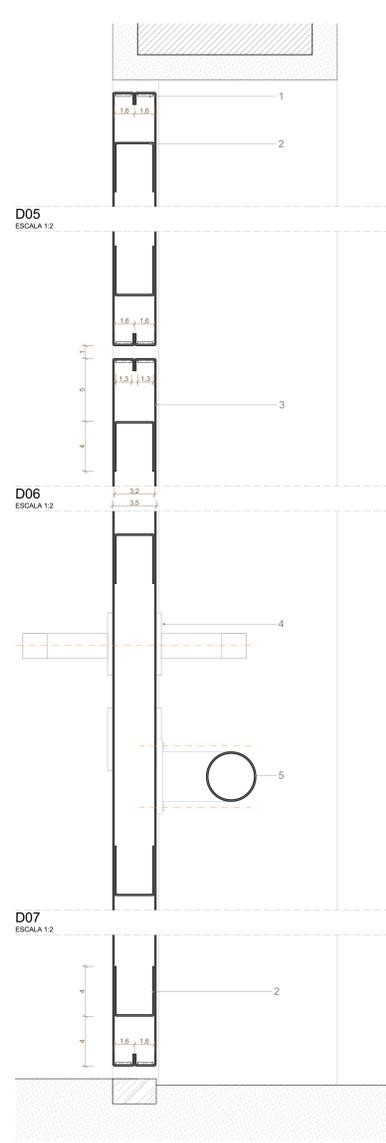

D05  
ESCALA 1:2

D06  
ESCALA 1:2

D07  
ESCALA 1:2

D08  
ESCALA 1:2

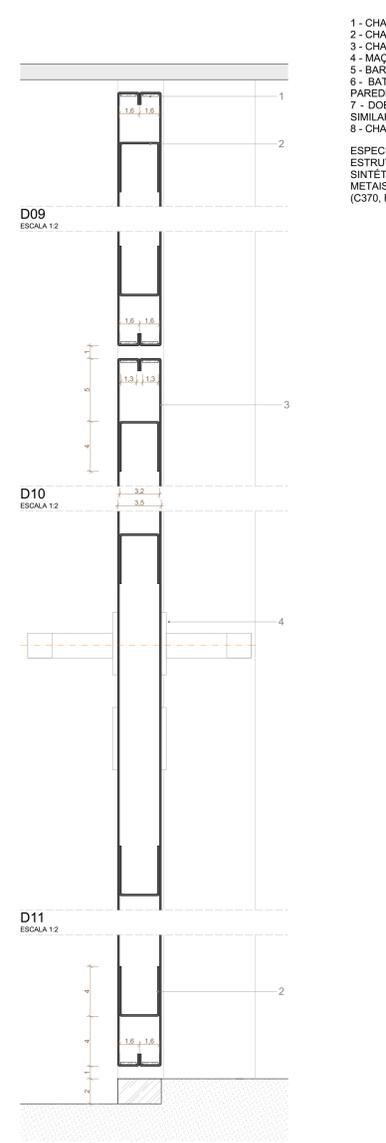

D09  
ESCALA 1:2

D10  
ESCALA 1:2

D11  
ESCALA 1:2

D12  
ESCALA 1:2

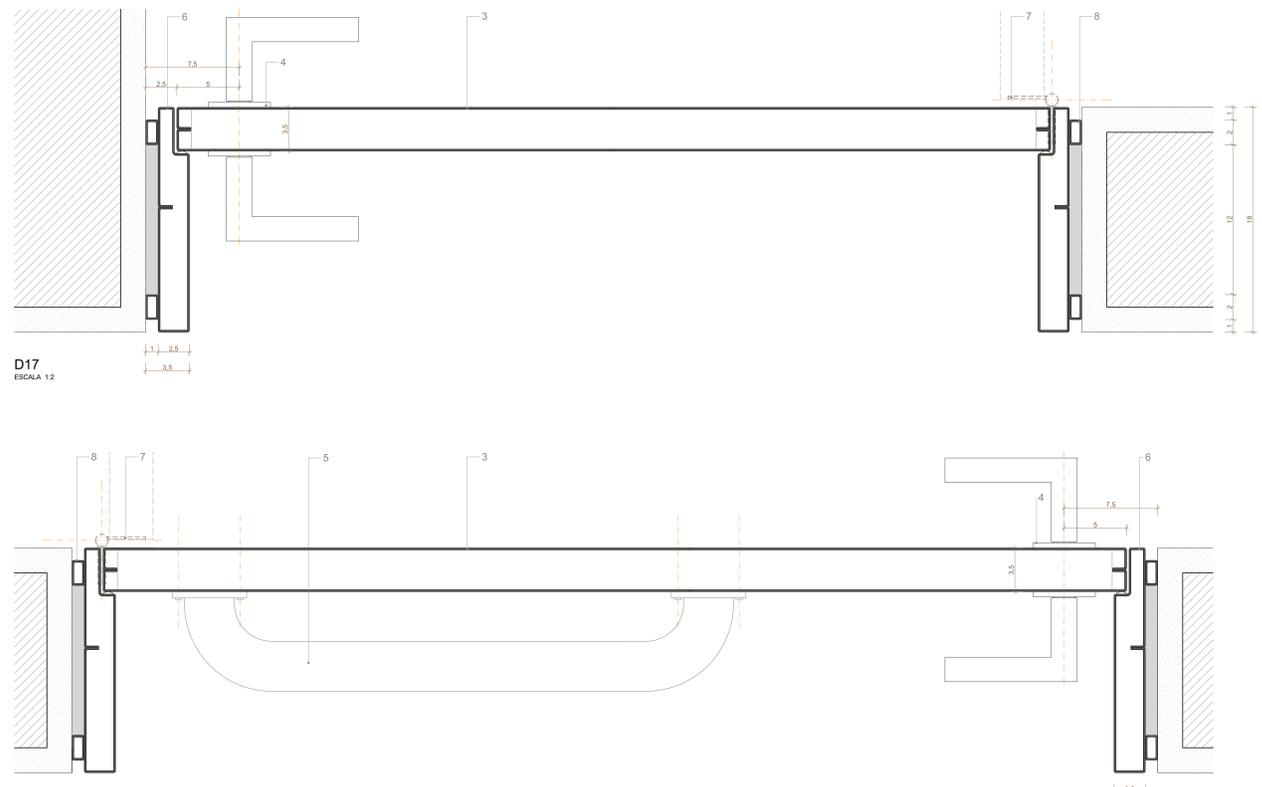

D17  
ESCALA 1:2

D18  
ESCALA 1:2

- 1 - CHAPA DE AÇO DE REFORÇO (E=2,0MM)
  - 2 - CHAPA DE AÇO DOBRADA 32,6X40MM (E=1,5MM)
  - 3 - CHAPA DE AÇO DOBRADA DE FECHAMENTO DA PORTA (E=1,5MM)
  - 4 - MACANETA METÁLICA REF. HAFELE ANGLU OU SIMILAR
  - 5 - BARRA PARA BANHEIROS PCD EM AÇO INOXIDÁVEL ESCOVADO
  - 6 - BATENTE EM CHAPA DE AÇO DOBRADA CONFORME LARGURA DA PAREDE (E=1,5MM)
  - 7 - DOBRADIÇA REF. HAFELE A95 SEM ANEL - INOX ESCOVADO 3.1/2X3 OU SIMILAR
  - 8 - CHAPA DOBRADA 10X15MM (E=1,5MM)
- ESPECIFICAÇÃO PORTAS METÁLICAS: PAINÉIS EM CHAPA DE AÇO ESTRUTURADA COM ACABAMENTO EM PINTURA COM TINTA ESMALTE SINTÉTICO SOBRE FUNDO ANTIOXIDANTE COM ACABAMENTO FOSCO PARA METAIS COR CINZA, REF. SUVINIL ESMALTE COR E PROTEÇÃO COR NIQUEL (C370, PG. 170) OU SIMILAR.

REVISÃO	DATA	DESCRIÇÃO
R00	02/12/2019	EMISSÃO INICIAL
R01	28/06/2020	REVISÃO PARA ADEQUAÇÃO ORÇAMENTÁRIA

- NOTAS:
- 1 - NÃO MEDIR O DESENHO, SEMPRE CONSIDERAR AS COTAS.
  - 2 - COTAR EM METROS, NÃO SE BEMEROS. TODA COTA INDICADA DEVERÁ SER CONFIRMADA NA OBRA.
  - 3 - EM CASO DE INCOERÊNCIA ENTRE DESENHOS, A ESCALA MAIS AMPLA É A QUE VIGORA.
  - 4 - EM CASO DE DÚVIDA, O ARQUITETO É O ENGENHEIRO RESPONSÁVEL, DEVENDO SER CONSULTADO.
  - 5 - TODOS OS DETALHES SEMENTE SERÃO MODIFICADOS PELA CONSTRUTORA MEDIANTE EXECUÇÃO DE PROTOTIPO E APROVAÇÃO PRÉVIA DO ARQUITETO RESPONSÁVEL E DO CLIENTE.
  - 6 - OBSERVAR AS NORMAS DE ACESSIBILIDADE VIGENTES (NBR 9070/15, 9074/16, 9074/18, E OUTRAS).
  - 7 - OBSERVAR A NORMA DE DESEMPENHO NBR 15.575/13.
  - 8 - PORTAS E PAINÉIS DE VIDRO DEVEM ATENDER ÀS NBR 13414 DE 1 DE JULHO DE 1996, TODAS AS ESQUADRIAS COM VIDROS NA FRENTE DEVEEM TER EXTERIORES EQUILIBRADO DE ACORDO COM A TABELA VERDE DE SEGURANÇA LAMINADO OU ARMADO.
  - 9 - OS GUARDA-CORPOS DEVEM SER EXECUTADOS EM PERFILES TUBULARES DE AÇO INOX, TOMANDO COMO REFERÊNCIA AS MEDIDAS E DETALHAMENTOS INDICADOS EM PROJETO. O DEVERÃO OBEDECER ANDA A NORMA NBR 14719/05.
  - 10 - RESISTÊNCIA DO COBRAMENTO (R0) NBR 12733.
  - 11 - O PROFISSIONAL RESPONSÁVEL, PELA EXECUÇÃO DA OBRA, SE COMPROMETE A CONSTRUIR A CALDAIA DE SUA RESPONSABILIDADE, ADEQUANDO COM AS VIGNAS, CONFORME CÓDIGO DE EDIFICAÇÕES DO DF.
  - 12 - O PROFISSIONAL RESPONSÁVEL, PELA EXECUÇÃO DA OBRA, JUNTAMENTE COM O PROPRIETÁRIO, SE COMPROMETE A EXECUTAR A INSTALAÇÃO DE FIDUCIÁRIO DE ALERTE E DIRECIONAL.
  - 13 - DESEMPENHO DE ACESSIBILIDADE PARA PESSOAS COM DEFICIÊNCIA AS PESSOAS COM DIFICULDADE DE LOCOMOÇÃO TERÃO LARGURA MÍNIMA DE 0,90M ENTRE PISOS. SELECIONAR COM BARRAS ARREDONDADAS OU CHAMPADAS COM A LARGURA MÁXIMA DE 1,6 CM E TIRANTES DE EMPLASTAR EM PORTAS DE COBRIR.
  - 14 - TODAS AS ESQUADRIAS SERÃO EXECUTADAS EM PISO NÃO DESLIZANTE, O ACABAMENTO LISO E RESISTÊNCIA A 2 HORAS AO FOGO. TODAS AS BARRAS SERÃO EXECUTADAS COM PISO REGULAR E ANTI-DEBRANTE.
  - 15 - A COTA DE TERRENO DO LOTE NO PONTO MEDIDA DE 6,00 M DE 6,00 M CORRESPONDE AO NÍVEL -1,10m DO PROJETO. FOI ADOPTADA A COTA 0,00m COMO A COTA ZERO DO PROJETO.
  - 16 - A COTA DE 0,00m DEVE SER RESERVADA PARA O PISO DE ACABAMENTO.
  - 17 - O PROFISSIONAL RESPONSÁVEL, PELA EXECUÇÃO DA OBRA, SE COMPROMETE A CONSTRUIR A CALDAIA DE SUA RESPONSABILIDADE, ADEQUANDO COM AS VIGNAS, CONFORME CÓDIGO DE EDIFICAÇÕES DO DF.
  - 18 - OBSERVAR ORELA DE HERMETAS E SPRINGER EM TERMO RESISTÊNCIA DE 4 HORAS AO FOGO.
  - 19 - TODAS AS PORTAS DE SALAS COM MAIS DE 200 PESSOAS TERÃO BARRAS ANTI-PANICO NO SENTIDO DA SAÍDA, INSTALADAS A 80CM DO PISO ACABADO.

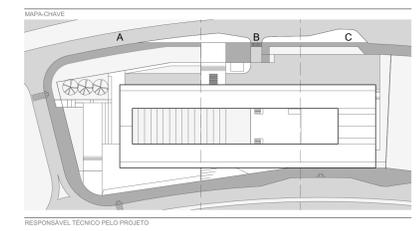

OBJETO	ETAPA
ESQUADRIAS - PM-11 / PM-12 / PM-13 <td>PROJETO EXECUTIVO </td>	PROJETO EXECUTIVO
ESCALA	INDICADA
FOLHA	ARQ-406

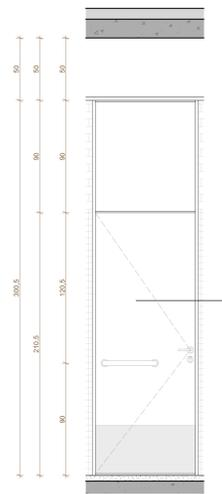

PM-14 VISTA GERAL  
ESCALA 1:20

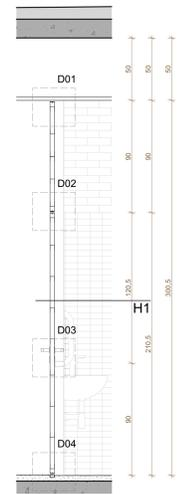

PM-14 SEÇÃO V1  
ESCALA 1:20

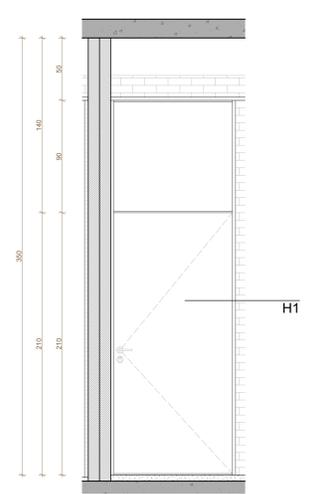

PM-15 VISTA GERAL  
ESCALA 1:20

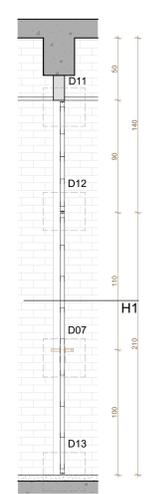

PM-15 SEÇÃO V1  
ESCALA 1:20

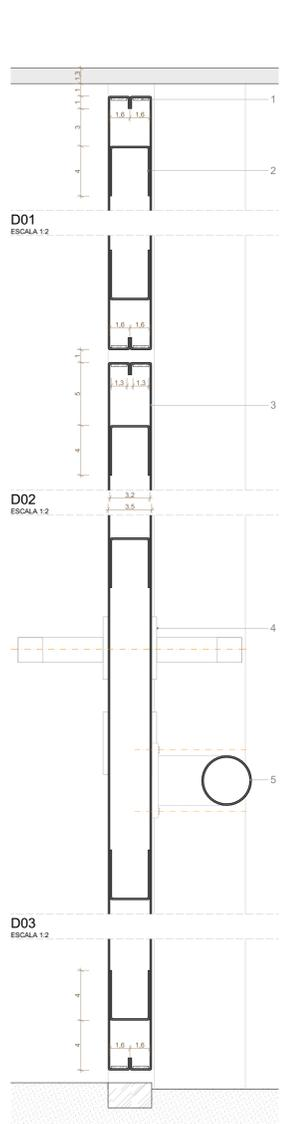

D01  
ESCALA 1:2

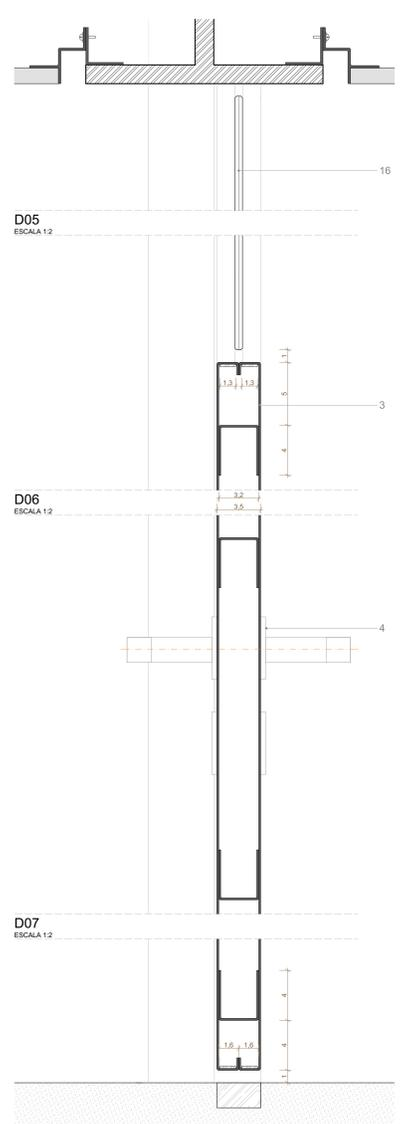

D05  
ESCALA 1:2

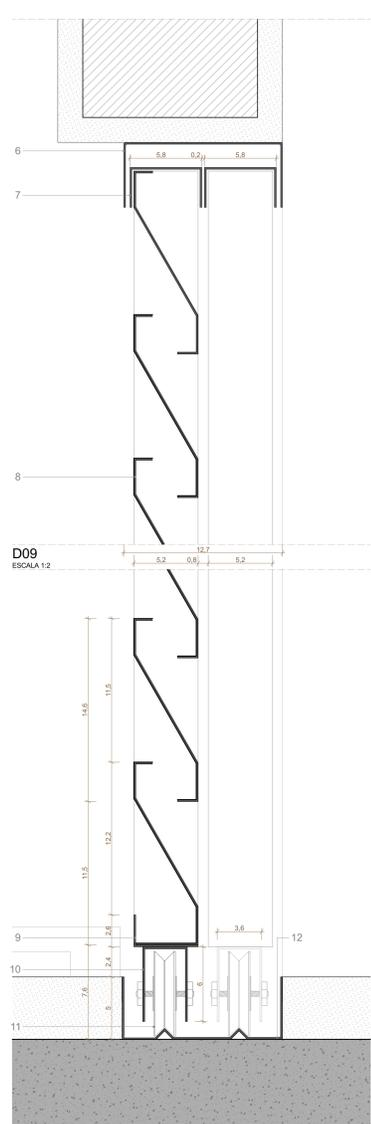

D09  
ESCALA 1:2

- 1 - CHAPA DE AÇO DE REFORÇO (E=2,0MM)
- 2 - CHAPA DE AÇO DOBRADA 32,6X40MM (E=1,5MM)
- 3 - CHAPA DE AÇO DOBRADA DE FECHAMENTO DA PORTA (E=1,5MM)
- 4 - MACANETA METÁLICA REF. HAFELE ANGULI OU SIMILAR
- 5 - BARRA PARA BANHEIROS PCD EM AÇO INOXIDÁVEL ESCOVADO
- 6 - CHAPA DE AÇO DOBRADA 52X127MM (E=1,5MM)
- 7 - CHAPA DE AÇO DOBRADA 52X58MM (E=1,5MM)
- 8 - ALETA METÁLICA 52X146MM (E=1,5MM)
- 9 - CHAPA DOBRADA 26X52MM (E=1,5MM)
- 10 - CHAPA DOBRADA 36X60MM (E=1,5MM)
- 11 - ROLDANA METÁLICA 3º CANAL U 5/8 COM ROLAMENTO DE BUCHA
- 12 - CHAPA DOBRADA COM GUIA 50X127MM
- 13 - CHAPA DOBRADA 10X15MM (E=1,5MM)
- 14 - DOBRADIÇA REF. HAFELE A95 SEM ANEL - INOX ESCOVADO 3.1/2X3 OU SIMILAR
- 15 - BATENTE EM CHAPA DOBRADA CONFORME LARGURA DA PAREDE (E=1,5MM)
- 16 - BANDEIRA DE VIDRO TEMPERADO 6MM
- 17 - SAQUETE DE AÇO 10X10MM

ESPECIFICAÇÃO PORTAS METÁLICAS: PAINÉIS EM CHAPA DE AÇO ESTRUTURADA COM ACABAMENTO EM PINTURA COM TINTA ESMALTE SINTÉTICO SOBRE FUNDO ANTIOXIDANTE COM ACABAMENTO FOSCO PARA METAIS COR CINZA. REF. SUVINIL ESMALTE COR E PROTEÇÃO COR NIQUEL (C370, PG. 170) OU SIMILAR.

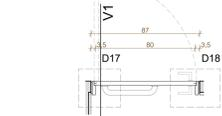

PM-14 SEÇÃO H1  
ESCALA 1:20

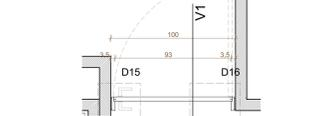

PM-15 SEÇÃO H1  
ESCALA 1:20

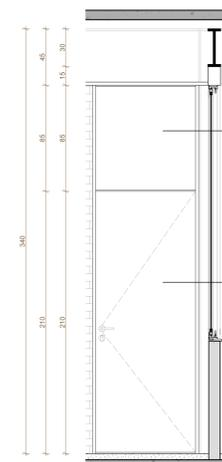

PM-16 VISTA GERAL  
ESCALA 1:20

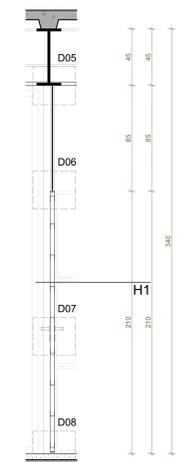

PM-16 SEÇÃO V1  
ESCALA 1:20

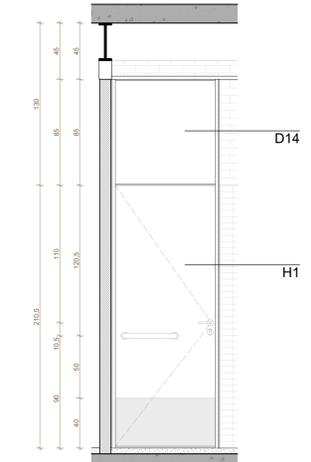

PM-17 VISTA GERAL  
ESCALA 1:20

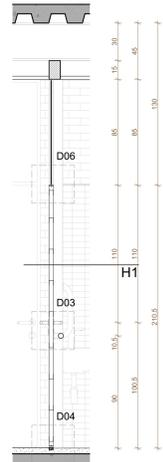

PM-17 SEÇÃO V1  
ESCALA 1:20

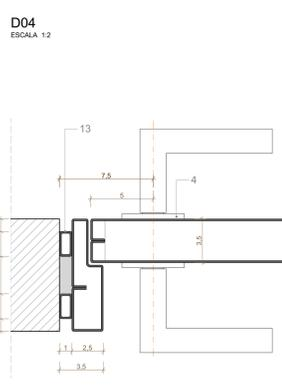

D02  
ESCALA 1:2

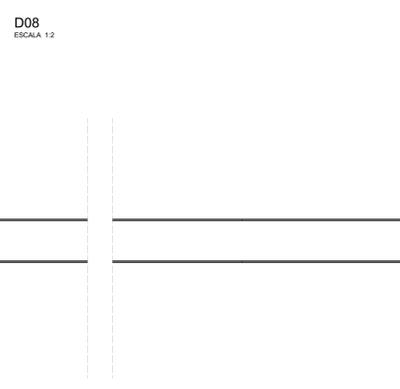

D06  
ESCALA 1:2

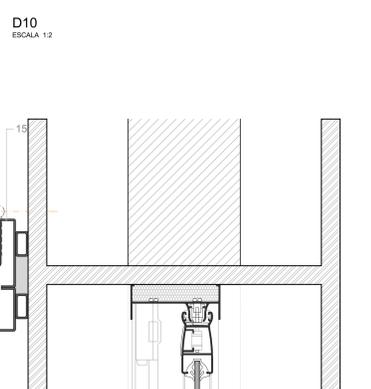

D07  
ESCALA 1:2

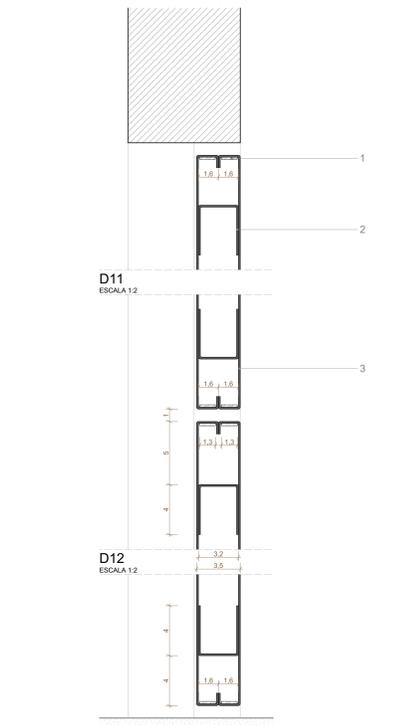

D11  
ESCALA 1:2

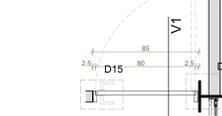

PM-16 SEÇÃO H1  
ESCALA 1:20

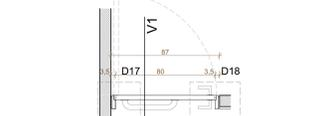

PM-17 SEÇÃO H1  
ESCALA 1:20

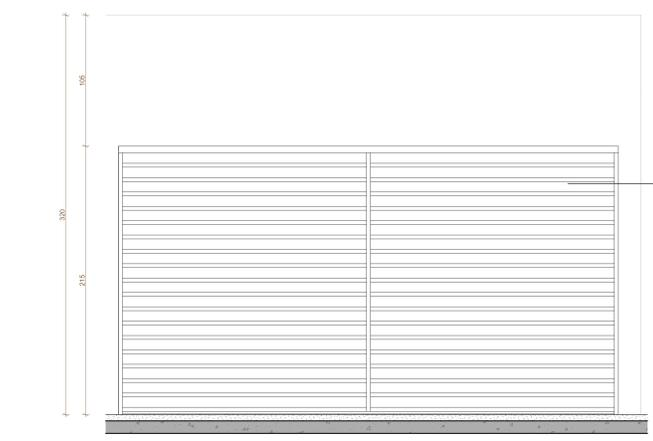

PM-18 VISTA GERAL  
ESCALA 1:20

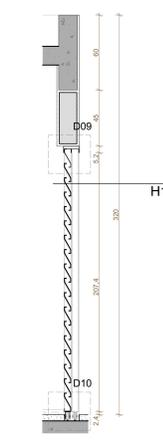

PM-18 SEÇÃO V1  
ESCALA 1:20

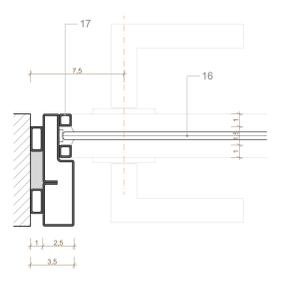

D14  
ESCALA 1:2

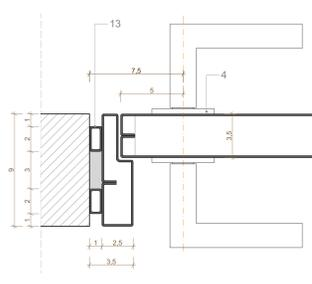

D15  
ESCALA 1:2

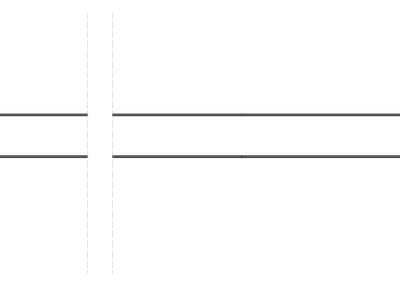

D16  
ESCALA 1:2

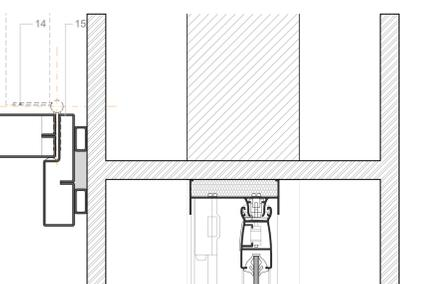

D13  
ESCALA 1:2

REVISÃO	DATA	DESCRIÇÃO
R00	02/12/2019	EMISSÃO INICIAL
R01	28/06/2020	REVISÃO PARA ADEQUAÇÃO ORÇAMENTÁRIA

- NOTAS:
- 1 - NÃO MEDIR O DESENHO, SEMPRE CONSIDERAR AS COTAS.
  - 2 - COTAR EM METROS, NUNCA EM MILÍMETROS. TODA COTA INDICADA DEVERÁ SER CONFIRMADA NA OBRA.
  - 3 - EM CASO DE INCOERÊNCIA ENTRE DESENHOS, A ESCALA MAIS AMPLA É A QUE VIGORARÁ.
  - 4 - EM CASO DE DÚVIDA, O PROJETO É O MAIS RESPONSÁVEL. DEVERÁ SER CONSULTADO.
  - 5 - TODOS OS DETALHES SEMPRE SERÃO MODIFICADOS PELA CONSTRUTORA MEDIANTE EXECUÇÃO DE PROTÓTIPO E APROVAÇÃO PRÉVIA DO ARQUITETO RESPONSÁVEL E DO CLIENTE.
  - 6 - OBSERVAR AS NORMAS DE ACESSIBILIDADE VIGENTES (NBR 9070/15, 16037/16).
  - 7 - OBSERVAR AS NORMAS DE IMPERMEABILIZAÇÃO VIGENTES (NBR 13518, 13519, 13520, 13521, 13522, 13523, 13524, 13525, 13526, 13527, 13528, 13529, 13530, 13531, 13532, 13533, 13534, 13535, 13536, 13537, 13538, 13539, 13540, 13541, 13542, 13543, 13544, 13545, 13546, 13547, 13548, 13549, 13550, 13551, 13552, 13553, 13554, 13555, 13556, 13557, 13558, 13559, 13560, 13561, 13562, 13563, 13564, 13565, 13566, 13567, 13568, 13569, 13570, 13571, 13572, 13573, 13574, 13575, 13576, 13577, 13578, 13579, 13580, 13581, 13582, 13583, 13584, 13585, 13586, 13587, 13588, 13589, 13590, 13591, 13592, 13593, 13594, 13595, 13596, 13597, 13598, 13599, 13600, 13601, 13602, 13603, 13604, 13605, 13606, 13607, 13608, 13609, 13610, 13611, 13612, 13613, 13614, 13615, 13616, 13617, 13618, 13619, 13620, 13621, 13622, 13623, 13624, 13625, 13626, 13627, 13628, 13629, 13630, 13631, 13632, 13633, 13634, 13635, 13636, 13637, 13638, 13639, 13640, 13641, 13642, 13643, 13644, 13645, 13646, 13647, 13648, 13649, 13650, 13651, 13652, 13653, 13654, 13655, 13656, 13657, 13658, 13659, 13660, 13661, 13662, 13663, 13664, 13665, 13666, 13667, 13668, 13669, 13670, 13671, 13672, 13673, 13674, 13675, 13676, 13677, 13678, 13679, 13680, 13681, 13682, 13683, 13684, 13685, 13686, 13687, 13688, 13689, 13690, 13691, 13692, 13693, 13694, 13695, 13696, 13697, 13698, 13699, 13700, 13701, 13702, 13703, 13704, 13705, 13706, 13707, 13708, 13709, 13710, 13711, 13712, 13713, 13714, 13715, 13716, 13717, 13718, 13719, 13720, 13721, 13722, 13723, 13724, 13725, 13726, 13727, 13728, 13729, 13730, 13731, 13732, 13733, 13734, 13735, 13736, 13737, 13738, 13739, 13740, 13741, 13742, 13743, 13744, 13745, 13746, 13747, 13748, 13749, 13750, 13751, 13752, 13753, 13754, 13755, 13756, 13757, 13758, 13759, 13760, 13761, 13762, 13763, 13764, 13765, 13766, 13767, 13768, 13769, 13770, 13771, 13772, 13773, 13774, 13775, 13776, 13777, 13778, 13779, 13780, 13781, 13782, 13783, 13784, 13785, 13786, 13787, 13788, 13789, 13790, 13791, 13792, 13793, 13794, 13795, 13796, 13797, 13798, 13799, 13800, 13801, 13802, 13803, 13804, 13805, 13806, 13807, 13808, 13809, 13810, 13811, 13812, 13813, 13814, 13815, 13816, 13817, 13818, 13819, 13820, 13821, 13822, 13823, 13824, 13825, 13826, 13827, 13828, 13829, 13830, 13831, 13832, 13833, 13834, 13835, 13836, 13837, 13838, 13839, 13840, 13841, 13842, 13843, 13844, 13845, 13846, 13847, 13848, 13849, 13850, 13851, 13852, 13853, 13854, 13855, 13856, 13857, 13858, 13859, 13860, 13861, 13862, 13863, 13864, 13865, 13866, 13867, 13868, 13869, 13870, 13871, 13872, 13873, 13874, 13875, 13876, 13877, 13878, 13879, 13880, 13881, 13882, 13883, 13884, 13885, 13886, 13887, 13888, 13889, 13890, 13891, 13892, 13893, 13894, 13895, 13896, 13897, 13898, 13899, 13900, 13901, 13902, 13903, 13904, 13905, 13906, 13907, 13908, 13909, 13910, 13911, 13912, 13913, 13914, 13915, 13916, 13917, 13918, 13919, 13920, 13921, 13922, 13923, 13924, 13925, 13926, 13927, 13928, 13929, 13930, 13931, 13932, 13933, 13934, 13935, 13936, 13937, 13938, 13939, 13940, 13941, 13942, 13943, 13944, 13945, 13946, 13947, 13948, 13949, 13950, 13951, 13952, 13953, 13954, 13955, 13956, 13957, 13958, 13959, 13960, 13961, 13962, 13963, 13964, 13965, 13966, 13967, 13968, 13969, 13970, 13971, 13972, 13973, 13974, 13975, 13976, 13977, 13978, 13979, 13980, 13981, 13982, 13983, 13984, 13985, 13986, 13987, 13988, 13989, 13990, 13991, 13992, 13993, 13994, 13995, 13996, 13997, 13998, 13999, 14000, 14001, 14002, 14003, 14004, 14005, 14006, 14007, 14008, 14009, 14010, 14011, 14012, 14013, 14014, 14015, 14016, 14017, 14018, 14019, 14020, 14021, 14022, 14023, 14024, 14025, 14026, 14027, 14028, 14029, 14030, 14031, 14032, 14033, 14034, 14035, 14036, 14037, 14038, 14039, 14040, 14041, 14042, 14043, 14044, 14045, 14046, 14047, 14048, 14049, 14050, 14051, 14052, 14053, 14054, 14055, 14056, 14057, 14058, 14059, 14060, 14061, 14062, 14063, 14064, 14065, 14066, 14067, 14068, 14069, 14070, 14071, 14072, 14073, 14074, 14075, 14076, 14077, 14078, 14079, 14080, 14081, 14082, 14083, 14084, 14085, 14086, 14087, 14088, 14089, 14090, 14091, 14092, 14093, 14094, 14095, 14096, 14097, 14098, 14099, 14100, 14101, 14102, 14103, 14104, 14105, 14106, 14107, 14108, 14109, 14110, 14111, 14112, 14113, 14114, 14115, 14116, 14117, 14118, 14119, 14120, 14121, 14122, 14123, 14124, 14125, 14126, 14127, 14128, 14129, 14130, 14131, 14132, 14133, 14134, 14135, 14136, 14137, 14138, 14139, 14140, 14141, 14142, 14143, 14144, 14145, 14146, 14147, 14148, 14149, 14150, 14151, 14152, 14153, 14154, 14155, 14156, 14157, 14158, 14159, 14160, 14161, 14162, 14163, 14164, 14165, 14166, 14167, 14168, 14169, 14170, 14171, 14172, 14173, 14174, 14175, 14176, 14177, 14178, 14179, 14180, 14181, 14182, 14183, 14184, 14185, 14186, 14187, 14188, 14189, 14190, 14191, 14192, 14193, 14194, 14195, 14196, 14197, 14198, 14199, 14200, 14201, 14202, 14203, 14204, 14205, 14206, 14207, 14208, 14209, 14210, 14211, 14212, 14213, 14214, 14215, 14216, 14217, 14218, 14219, 14220, 14221, 14222, 14223, 14224, 14225, 14226, 14227, 14228, 14229, 14230, 14231, 14232, 14233, 14234, 14235, 14236, 14237, 14238, 14239, 14240, 14241, 14242, 14243, 14244, 14245, 14246, 14247, 14248, 14249, 14250, 14251, 14252, 14253, 14254, 14255, 14256, 14257, 14258, 14259, 14260, 14261, 14262, 14263, 14264, 14265, 14266, 14267, 14268, 14269, 14270, 14271, 14272, 14273, 14274, 14275, 14276, 14277, 14278, 14279, 14280, 14281, 14282, 14283, 14284, 14285, 14286, 14287, 14288, 14289, 14290, 14291, 14292, 14293, 14294, 14295, 14296, 14297, 14298, 14299, 14300, 14301, 14302, 14303, 14304, 14305, 14306, 14307, 14308, 14309, 14310, 14311, 14312, 14313, 14314, 14315, 14316, 14317, 14318, 14319, 14320, 14321, 14322, 14323, 14324, 14325, 14326, 14327, 14328, 14329, 14330, 14331, 14332, 14333, 14334, 14335, 14336, 14337, 14338, 14339, 14340, 14341, 14342, 14343, 14344, 14345, 14346, 14347, 14348, 14349, 14350, 14351, 14352, 14353, 14354, 14355, 14356, 14357, 14358, 14359, 14360, 14361, 14362, 14363, 14364, 14365, 14366, 14367, 14368, 14369, 14370, 14371, 14372, 14373, 14374, 14375, 14376, 14377, 14378, 14379, 14380, 14381, 14382, 14383, 14384, 14385, 14386, 14387, 14388, 14389, 14390, 14391, 14392, 14393, 14394, 14395, 14396, 14397, 14398, 14399, 14400, 14401, 14402, 14403, 14404, 14405, 14406, 14407, 14408, 14409, 14410, 14411, 14412, 14413, 14414, 14415, 14416, 14417, 14418, 14419, 14420, 14421, 14422, 14423, 14424, 14425, 14426, 14427, 14428, 14429, 14430, 14431, 14432, 14433, 14434, 14435, 14436, 14437, 14438, 14439, 14440, 14441, 14442, 14443, 14444, 14445, 14446, 14447, 14448, 14449, 14450, 14451, 14452, 14453, 14454, 14455, 14456, 14457, 14458, 14459, 14460, 14461, 14462, 14463, 14464, 14465, 14466, 14467, 14468, 14469, 14470, 14471, 14472, 14473, 14474, 14475, 14476, 14477, 14478, 14479, 14480, 14481, 14482, 14483, 14484, 14485, 14486, 14487, 14488, 14489, 14490, 14491, 14492, 14493, 14494, 14495, 14496, 14497, 14498, 14499, 14500, 14501, 14502, 14503, 14504, 14505, 14506, 14507, 14508, 14509, 14510, 14511, 14512, 14513, 14514, 14515, 14516, 14517, 14518, 14519, 14520, 14521, 14522, 14523, 14524, 14525, 14526, 14527, 14528, 14529, 14530, 14531, 14532, 14533, 14534, 14535, 14536, 14537, 14538, 14539, 14540, 14541, 14542, 14543, 14544, 14545, 14546, 14547, 14548, 14549, 14550, 14551, 14552, 14553, 14554, 14555, 14556, 14557, 14558, 14559, 14560, 14561, 14562, 14563, 14564, 14565, 14566, 14567, 14568, 14569, 14570, 14571, 14572, 14573, 14574, 14575, 14576, 14577, 14578, 14579, 14580, 14581, 14582, 14583, 14584, 14585, 14586, 14587, 14588, 14589, 14590, 14591, 14592, 14593, 14594, 14595, 14596, 14597, 14598, 14599, 14600, 14601, 14602, 14603, 14604, 14605, 14606, 14607, 14608, 14609, 14610, 14611, 14612, 14613, 14614, 14615, 14616, 14617, 14618, 14619, 14620, 14621, 14622, 14623, 14624, 14625, 14626, 14627, 14628, 14629, 14630, 14631, 14632, 14633, 14634, 14635, 14636, 14637, 14638, 14639, 14640, 14641, 14642, 14643, 14644, 14645, 14646, 14647, 14648, 14649, 14650, 14651, 14652, 14653, 14654, 14655, 14656, 14657, 14658, 14659, 14660, 14661, 14662, 14663, 14664, 14665, 14666, 14667, 14668, 14669, 14670, 14671, 14672, 14673, 14674, 14675, 14676, 14677, 14678, 14679, 14680, 14681, 14682, 14683, 14684, 14685, 14686, 14687, 14688, 14689, 14690, 14691, 14692, 14693, 14694, 14695, 14696, 14697, 14698, 14699, 14700, 14701, 14702, 14703, 14704, 14705, 14706, 14707, 14708, 14709, 14710, 14711, 14712, 14713, 14714, 14715, 14716, 14717, 14718, 14719, 14720, 14721, 14722, 14723, 14724, 14725, 14726, 14727, 14728, 14729, 14730, 14731, 14732, 14733, 14734, 14735, 14736, 14737, 14738, 14739, 14740, 14741, 14742, 14743, 14744, 14745, 14746, 14747, 14748, 14749, 1475

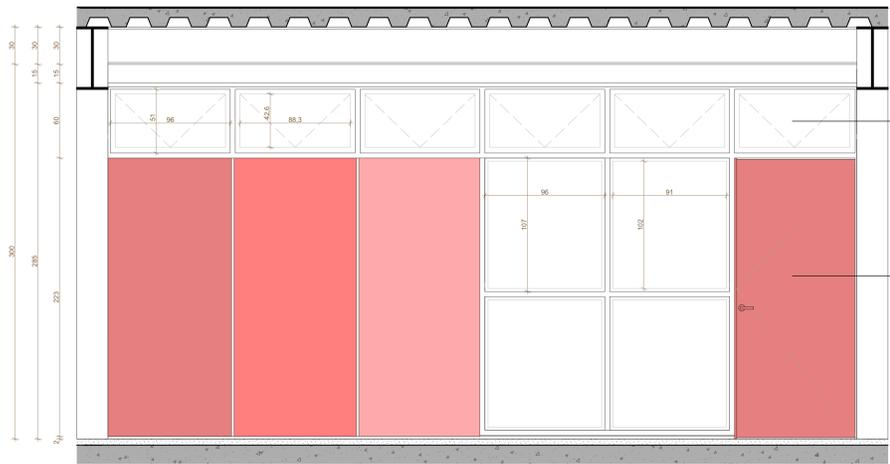

CX-01 VISTA GERAL  
ESCALA 1:20

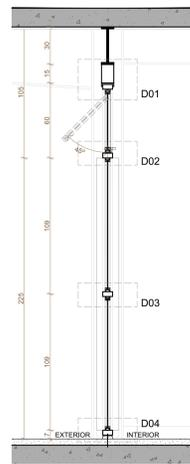

CX-01 SEÇÃO V1  
ESCALA 1:20

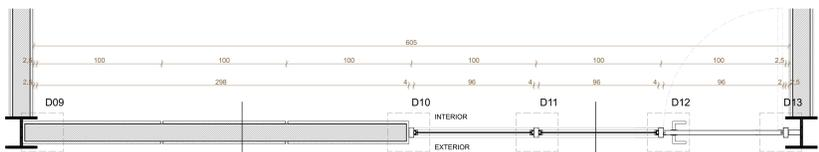

CX-01 SEÇÃO H1  
ESCALA 1:20

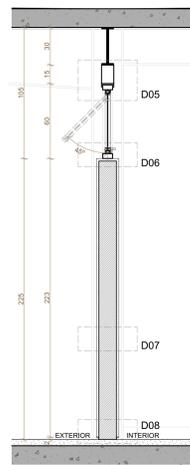

CX-01 SEÇÃO V2  
ESCALA 1:20

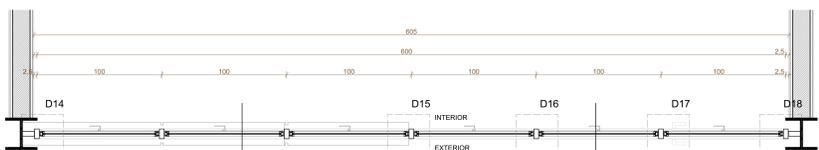

CX-01 SEÇÃO H2  
ESCALA 1:20

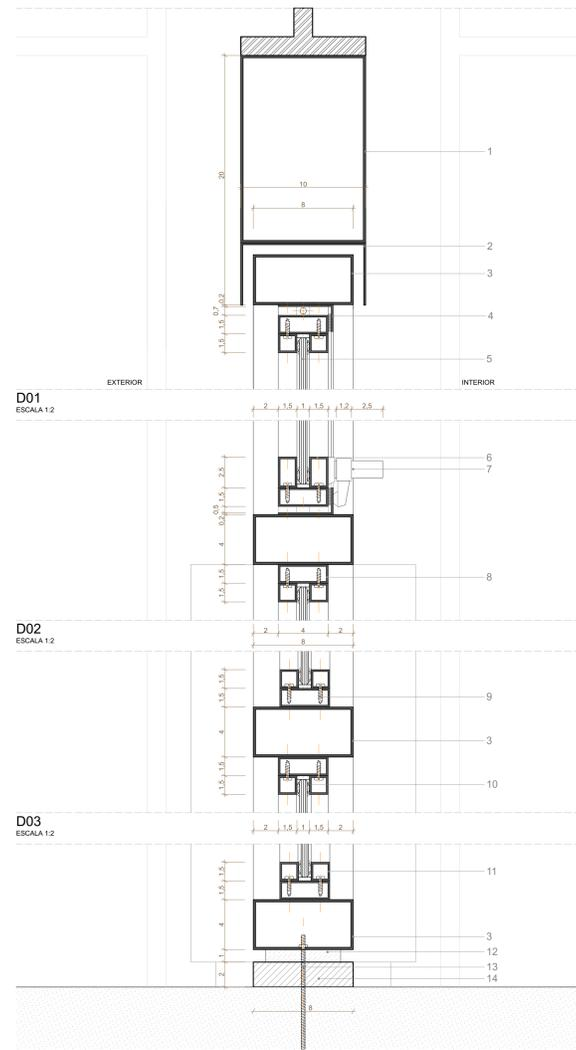

D01  
ESCALA 1:2

D02  
ESCALA 1:2

D03  
ESCALA 1:2

D04  
ESCALA 1:2

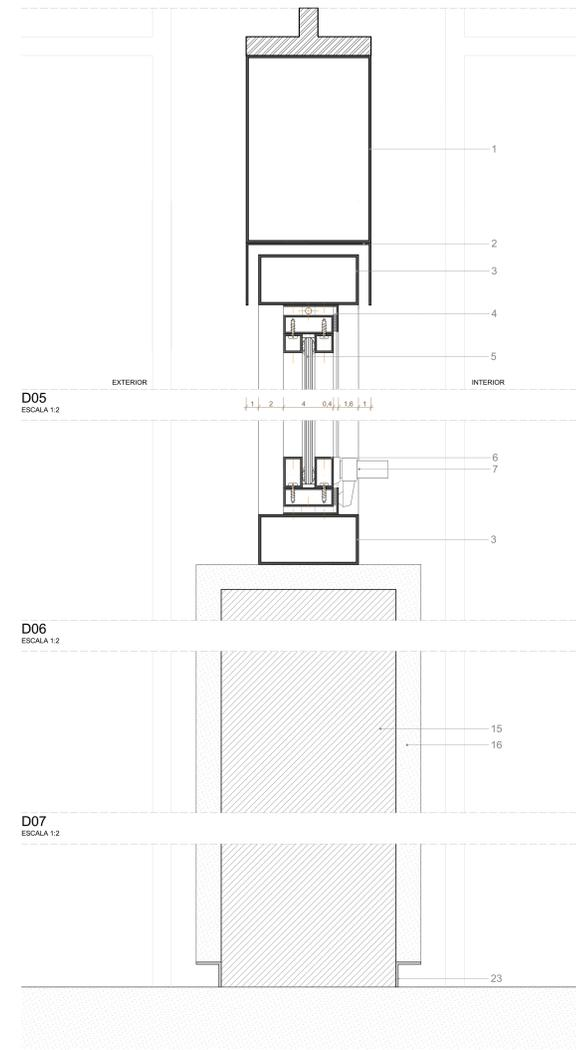

D05  
ESCALA 1:2

D06  
ESCALA 1:2

D07  
ESCALA 1:2

D08  
ESCALA 1:2

- 1 - PERFIL INDUSTRIAL 100X150MM
- 2 - CHAPA DOBRADA 50X100MM
- 3 - PERFIL INDUSTRIAL 40X80MM
- 4 - CANTONEIRA EM CHAPA DOBRADA 21,5X44MM
- 5 - VIDRO TEMPERADO 6MM
- 6 - BAGUETE METÁLICA 15X25MM
- 7 - MAÇANETA DE ESQUADRIA BASCULANTE
- 8 - PERFIL INDUSTRIAL 40X15MM
- 9 - PARAFUSO
- 10 - CONJUNTO DE FIXAÇÃO DOS VIDROS EM ESPUMA P.E.C.F. TARUCEL P.E. E SILICONE NEUTRO
- 11 - BAGUETE METÁLICA 15X15MM
- 12 - BORRACHA
- 13 - EIXO ROSQUEADO EM AÇO - FIXAÇÃO ATÉ A LAJE
- 14 - BASE DE GRANITO 80X20MM
- 15 - BLOCOS DE ALVENARIA 54X15X29CM
- 16 - CAMADA DE REBOCO E PINTURA
- 17 - PERFIL INDUSTRIAL 97X40MM
- 18 - PERFIL INDUSTRIAL MONTANTE 40X80MM
- 19 - BATENTE EM PERFIL CANTONEIRA DE CHAPADE AÇO DOBRADA 40X18MM
- 20 - MAÇANETA METÁLICA REF. HAFELE ANGULI OU SIMILAR
- 21 - CHAPA DE AÇO DOBRADA DE FECHAMENTO E ESTRUTURAÇÃO DA PORTA (E=1,2MM)
- 22 - DOBRADIÇA REF. HAFELE A95 SEM ANEL - INOX ESCOVADO 3.12X3 OU SIMILAR
- 23 - RODAPÉ INVERTIDO DE ALUMÍNIO PERFIL 2x2CM

VIDROS: TODAS AS ESQUADRIAS COM VIDROS VOLTADOS PARA O EXTERIOR E/OU ABAIXO DE 90CM DE ALTURA TERÃO VIDROS DE SEGURANÇA (LAMINADO OU ARAMADO).

ESPECIFICAÇÃO PAREDES: PINTURA COM TINTA ACRÍLICA PREMIUM COM ACABAMENTO FOSCO PARA ÁREAS EXTERNAS COR VERMELHO ESCURO, REF. SUVINIL PROTEÇÃO TOTAL COR MARROM-GLACÊ (P243, PG.43) OU SIMILAR.

PINTURA COM TINTA ACRÍLICA COM ACABAMENTO FOSCO PARA ÁREAS EXTERNAS COR VERMELHO MÉDIO, REF. SUVINIL PROTEÇÃO TOTAL COR GOABADA (R243, PG.43) OU SIMILAR.

PINTURA COM TINTA ACRÍLICA COM ACABAMENTO FOSCO PARA ÁREAS EXTERNAS COR VERMELHO CLARO, REF. SUVINIL PROTEÇÃO TOTAL COR SAIA JUSTA (D107, PG.43) OU SIMILAR.

ESPECIFICAÇÃO ESQUADRIAS: CAIXILHOS EM AÇO COM ACABAMENTO EM PINTURA COM TINTA ESMALTE SINTÉTICO SOBRE FUNDO ANTIOXIDANTE COM ACABAMENTO FOSCO PARA METAIS COR CINZA, REF. SUVINIL ESMALTE COR E PROTEÇÃO COR NIQUEL (C370, PG. 170) OU SIMILAR. VEDAÇÃO EM VIDRO TEMPERADO INCOLOR 6MM.

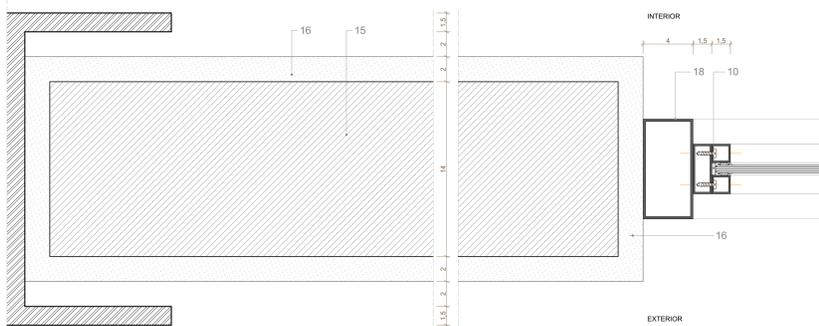

D09  
ESCALA 1:2

D10  
ESCALA 1:2

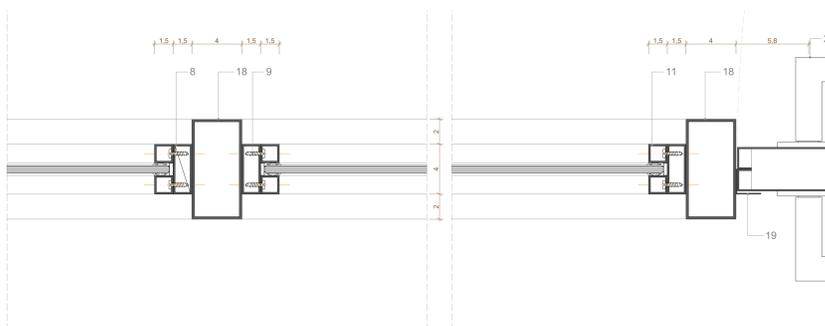

D11  
ESCALA 1:2

D12  
ESCALA 1:2

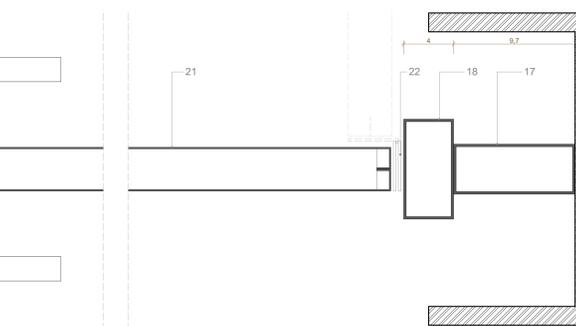

D13  
ESCALA 1:2



D14  
ESCALA 1:2

D15  
ESCALA 1:2

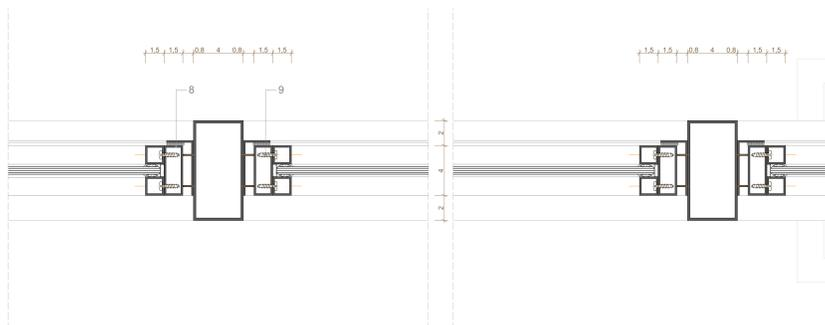

D16  
ESCALA 1:2

D17  
ESCALA 1:2

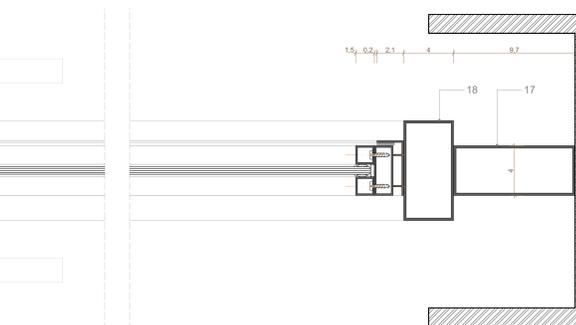

D18  
ESCALA 1:2

REVISÃO	DATA	DESCRIÇÃO
R00	02/12/2019	EMISSÃO INICIAL
R01	28/06/2020	REVISÃO PARA ADEQUAÇÃO ORÇAMENTÁRIA

- TODAS:
- 1 - NÃO MEDIR O DESENHO, SEMPRE CONSIDERAR AS COTAS.
  - 2 - COTAR EM METROS, NÃO SE USAR NOTAS PARA INDICAR DOBRA SEM CONFERIR NA OBRA.
  - 3 - EM CASO DE INCOERÊNCIA ENTRE DESENHOS, A ESCALA MAIS AMPLA É A QUE VISA.
  - 4 - EM CASO DE DÚVIDA, O PROJETO É DA RESPONSABILIDADE DO PROJEATISTA.
  - 5 - TODOS OS DETALHES SEMPRE SERÃO MODIFICADOS PELA CONSTRUTORA MEDIANTE EXECUÇÃO DE PROTOTIPO E APROVAÇÃO PRÉVIA DO ARQUITETO RESPONSÁVEL E DO CLIENTE.
  - 6 - OBSERVAR AS NORMAS DE ACESSIBILIDADE VIGENTES (NBR 9070/15, 16037/16).
  - 7 - OBSERVAR AS NORMAS DE INFRAESTRUTURA VIGENTES (NBR 9074/16, 9074/16, 9074/16, 9074/16).
  - 8 - OBSERVAR A NORMA DE DESEMPENHO (NBR 15.575/13).
  - 9 - PORTAS E PAINÉIS DE VIDRO TEMERÃO A RESISTÊNCIA DE 100,4 DE 1 DE JULHO DE 1996. TODAS AS ESQUADRIAS COM VIDROS TEMERÃO LAJARES EM VITRIFICADO, SEMPRE COM BARRAS ARAMADAS OU CHAMPANHAS COM A TURA MÁXIMA DE 1,5 CM E TRILHAS DE EMPLASTAR EM FORTES DE CORRER.
  - 10 - TODAS AS ESQUADRIAS SERÃO EXECUTADAS EM PÓS-MONTAGEM, COM ACABAMENTO LISO E ANTI-DEBRANTE.
  - 11 - RESISTÊNCIA DO CONTRAFOFO (NBR 1677/10).
  - 12 - O PROFISSIONAL RESPONSÁVEL PELA EXECUÇÃO DA OBRA SE COMPROMETE A CONSTRUÇÃO A CALÇADA DE SUA RESPONSABILIDADE, ADEQUANDO COM AS VIZINHAS, CONFORME CÓDIGO DE EDIFICAÇÕES DO DF.
  - 13 - O PROFISSIONAL RESPONSÁVEL PELA EXECUÇÃO DA OBRA, JUNTAMENTE COM O PROPRIETÁRIO, SE COMPROMETE A EXECUTAR A INSTALAÇÃO DE FIO TÁXI DE ALERTA E DIRECIONAL.
  - 14 - OS LAJARES DE VIDRO TEMERÃO IDENTIFICAÇÃO PARA PERMISSÃO DE ACESSIBILIDADE AS PESSOAS COM DIFICULDADE DE LOCOMOÇÃO.
  - 15 - TODAS AS PORTAS DEVIDERÃO SER EXECUTADAS EM PERFIS TUBULARES DE AÇO INOX, TOMANDO COMO REFERÊNCIA AS MEDIDAS E DETALHAMENTOS INDICADOS EM PROJETO. O VÍDEO DEVERÁ OBEDECER A NORMA NBR 14150/05.
  - 16 - A COTAGEM TERÁ O LOTE NO PONTO MÉDIO DE 0,50 M E CORRESPONDE AO NÍVEL +1,10m DO PROJETO. FOI ADOPTADA A COTA 0,00m COMO COTA ZERO DO PROJETO.
  - 17 - A CANTONEIRA DE QUE FOI COLOCADA RESPOSTANDO OS SEGUINTES AFASTAMENTOS: 30cm DE QUALQUER FONTE DE IGNAÇÃO; 1,5m DE ABERTURAS, BALCÕES, CANALÉTAS E OUTROS EM NÍVEL INTERIOR; 60cm DE DEPÓSITO DE MATERIAL INFLAMÁVEL; 50cm DE DEPÓSITO DE RESISTÊNCIA EM TERMO RESISTÊNCIA DE 4 HORAS AO FOGO.
  - 18 - TODAS AS PORTAS DE SALAS COM MAIS DE 200 PESSOAS TERÃO BARRAS ANTI-PÂNICO NO SENTIDO DA SAÍDA, INSTALADAS A 80CM DO PISO ACABADO.

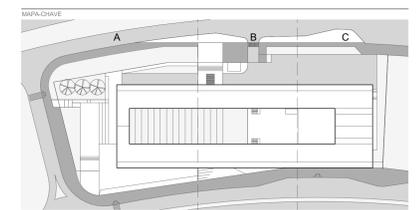

RESPONSÁVEL TÉCNICO PELA OBRA  
EDER RODRIGUES DE ALENCAR  
CAU 40633-9

OBJETO	ETAPA
PROJETO EXECUTIVO	ESQUADRIAS - CX-01
ESCALA INDICADA	FOLHA ARQ-408



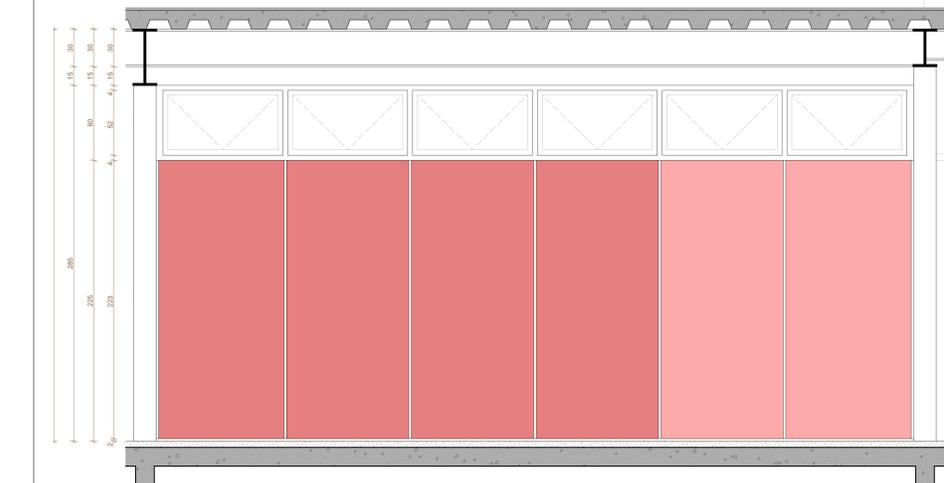

CX-04 VISTA GERAL  
ESCALA 1:20

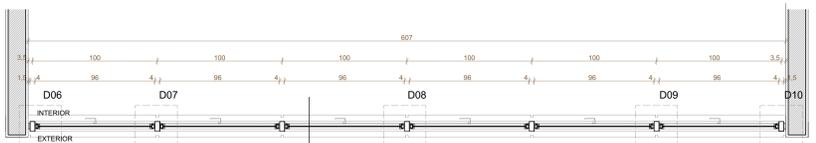

CX-04 SEÇÃO H1  
ESCALA 1:20

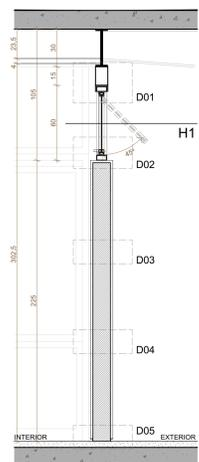

CX-04 SEÇÃO V1  
ESCALA 1:20

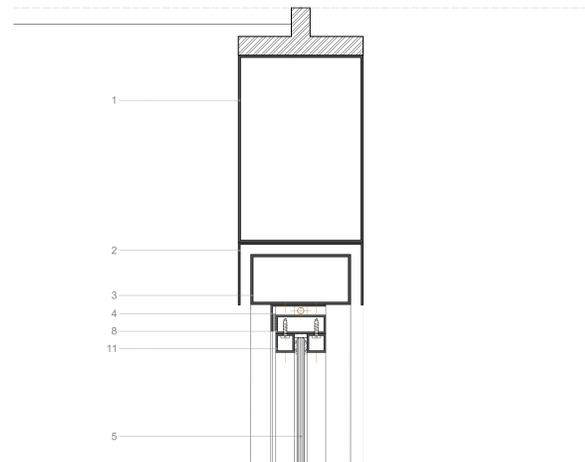

D01  
ESCALA 1:2



D02  
ESCALA 1:2

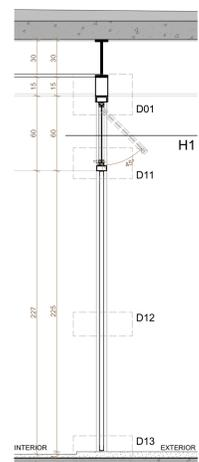

CX-05 SEÇÃO V1  
ESCALA 1:20

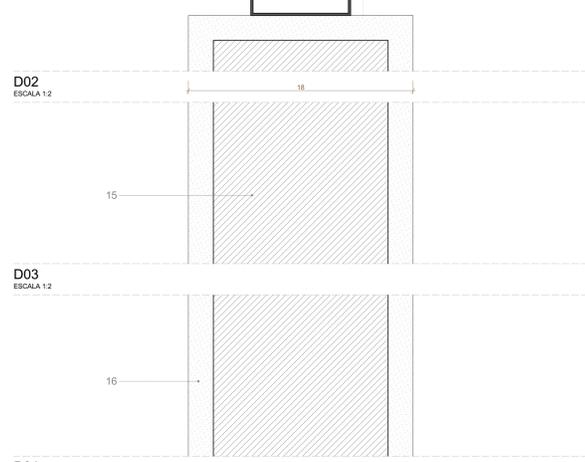

D02  
ESCALA 1:2

D03  
ESCALA 1:2

D04  
ESCALA 1:2

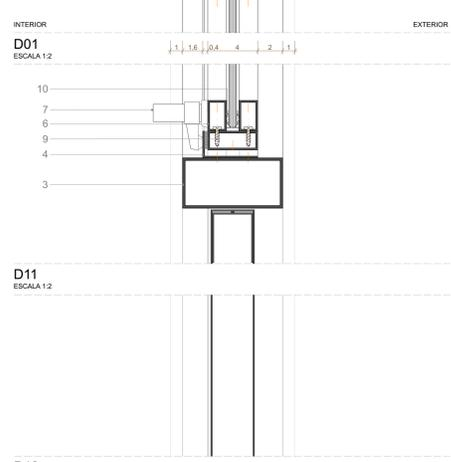

D01  
ESCALA 1:2

D11  
ESCALA 1:2

D12  
ESCALA 1:2

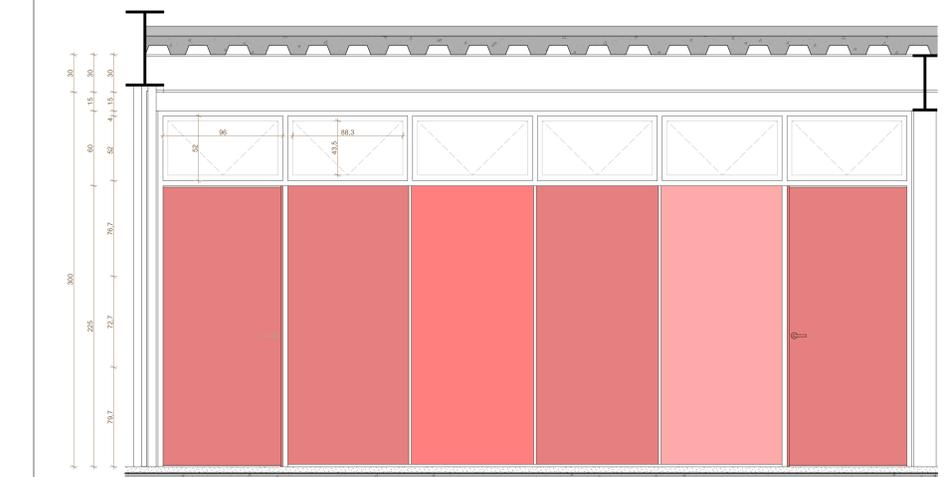

CX-05 VISTA GERAL  
ESCALA 1:20



CX-05 SEÇÃO H1  
ESCALA 1:20

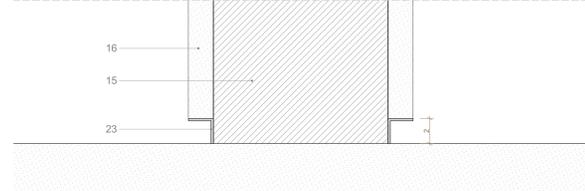

D05  
ESCALA 1:2

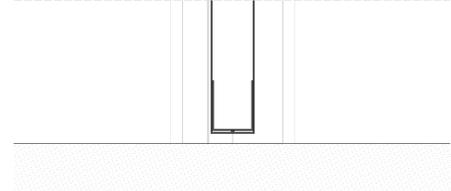

D13  
ESCALA 1:2

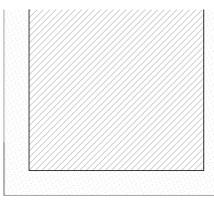

D06  
ESCALA 1:2

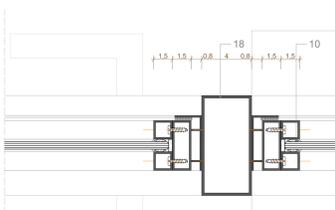

D07  
ESCALA 1:2

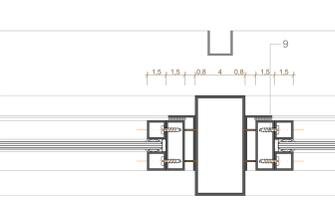

D08  
ESCALA 1:2

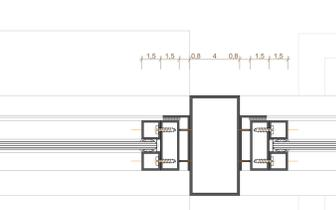

D09  
ESCALA 1:2

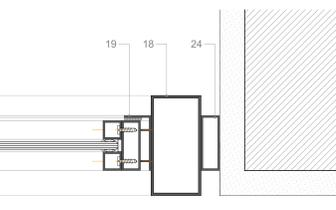

D10  
ESCALA 1:2

- 1 - PERFIL INDUSTRIAL 100X150MM
- 2 - CHAPA DOBRADA 50X100MM
- 3 - PERFIL INDUSTRIAL 40X80MM
- 4 - CANTONEIRA EM CHAPA DOBRADA 21,5X44MM
- 5 - VIDRO TEMPERADO 6MM
- 6 - BAGUETE METÁLICO 15X25MM
- 7 - MAÇANETA DE ESQUADRIA MAXIM-AR
- 8 - PERFIL INDUSTRIAL 40X15MM
- 9 - PARAFUSO
- 10 - CONJUNTO DE FIXAÇÃO DOS VIDROS EM ESPUMA P.E.C.F. TARUCEL P.E. E SILICONE NEUTRO
- 11 - BAGUETE METÁLICO 15X15MM
- 12 - BORRACHA
- 13 - EIXO ROSQUEADO EM AÇO - FIXAÇÃO ATÉ A LAJE
- 14 - BASE DE GRANITO 80X200MM
- 15 - BLOCOS DE ALVENARIA 9X19X29CM
- 16 - CAMADA DE REBOCO E PINTURA
- 17 - PERFIL INDUSTRIAL 97X40MM
- 18 - PERFIL INDUSTRIAL MONTANTE 40X80MM
- 19 - BATENTE EM PERFIL CANTONEIRA DE CHAPA DE AÇO DOBRADA 40X18MM
- 20 - MAÇANETA METÁLICA REF. HAFELE ANGULI OU SIMILAR
- 21 - CHAPA DE AÇO DOBRADA DE FECHAMENTO E ESTRUTURAÇÃO DA PORTA (E=1,2MM)
- 22 - DOBRADIÇA REF. HAFELE A95 SEM ANEL - INOX ESCOVADO 3.12X3 OU SIMILAR
- 23 - RODAPÉ INVERTIDO DE ALUMÍNIO PERFIL 2x2CM
- 24 - PERFIL INDUSTRIAL 44X15MM

VIDROS: TODAS AS ESQUADRIAS COM VIDROS VOLTADOS PARA O EXTERIOR E/OU ABAXO DE 90CM DE ALTURA TERÃO VIDROS DE SEGURANÇA (LAMINADO OU ARAMADO).

ESPECIFICAÇÃO PAREDES: PINTURA COM TINTA ACRÍLICA PREMIUM COM ACABAMENTO FOSCO PARA ÁREAS EXTERNAS COR VERMELHO ESCURO, REF. SUVINIL PROTEÇÃO TOTAL COR MARROM-GLACÊ (P243, PG.43) OU SIMILAR.

PINTURA COM TINTA ACRÍLICA COM ACABAMENTO FOSCO PARA ÁREAS EXTERNAS COR VERMELHO MÍDIO, REF. SUVINIL PROTEÇÃO TOTAL COR SAIA JUSTA (D107, PG.43) OU SIMILAR.

PINTURA COM TINTA ACRÍLICA COM ACABAMENTO FOSCO PARA ÁREAS EXTERNAS COR VERMELHO CLARO, REF. SUVINIL PROTEÇÃO TOTAL COR SAIA JUSTA (D107, PG.43) OU SIMILAR.

ESPECIFICAÇÃO ESQUADRIAS: CAIXILHOS EM AÇO COM ACABAMENTO EM PINTURA COM TINTA ESMALTE SINTÉTICO SOBRE FUNDO ANTIOXIDANTE COM ACABAMENTO FOSCO PARA METAIS COR CINZA, REF. SUVINIL ESMALTE COR E PROTEÇÃO COR NIQUEL (C370, PG. 170) OU SIMILAR. VEDAÇÃO EM VIDRO TEMPERADO INCOLOR 6MM.

REVISÃO	DATA	DESCRIÇÃO
R00	02/12/2019	EMISSÃO INICIAL
R01	28/06/2020	REVISÃO PARA ADEQUAÇÃO ORÇAMENTÁRIA

- NOTAS:
- 1 - NÃO MEDIR O DESENHO, SEMPRE CONSIDERAR AS COTAS.
  - 2 - COTAR EM METROS, NÃO EM CENTÍMETROS. TODAS AS COTAS DEVEM SER CONFIRMADAS NA OBRA.
  - 3 - EM CASO DE INCOMPATIBILIDADE ENTRE DESENHOS, A ESCALA MAIS AMPLA É A QUE VIGORAR.
  - 4 - EM CASO DE DÚVIDA, O PROJETADO É O EXECUTOR RESPONSÁVEL. SEU RISCO É CONSTATADO.
  - 5 - TODOS OS DETALHES SEMPRE SERÃO MODIFICADOS PELA CONSTRUTORA MEDIANTE EXECUÇÃO DE PROTOTIPO E APROVAÇÃO PRÉVIA DO ARQUITETO RESPONSÁVEL E DO CLIENTE.
  - 6 - OBSERVAR AS NORMAS DE ACESSIBILIDADE VIGENTES (NBR 9074, 9076, 9078, 9079, 9080, 9081, 9082, 9083, 9084, 9085, 9086, 9087, 9088, 9089, 9090, 9091, 9092, 9093, 9094, 9095, 9096, 9097, 9098, 9099, 9100, 9101, 9102, 9103, 9104, 9105, 9106, 9107, 9108, 9109, 9110, 9111, 9112, 9113, 9114, 9115, 9116, 9117, 9118, 9119, 9120, 9121, 9122, 9123, 9124, 9125, 9126, 9127, 9128, 9129, 9130, 9131, 9132, 9133, 9134, 9135, 9136, 9137, 9138, 9139, 9140, 9141, 9142, 9143, 9144, 9145, 9146, 9147, 9148, 9149, 9150, 9151, 9152, 9153, 9154, 9155, 9156, 9157, 9158, 9159, 9160, 9161, 9162, 9163, 9164, 9165, 9166, 9167, 9168, 9169, 9170, 9171, 9172, 9173, 9174, 9175, 9176, 9177, 9178, 9179, 9180, 9181, 9182, 9183, 9184, 9185, 9186, 9187, 9188, 9189, 9190, 9191, 9192, 9193, 9194, 9195, 9196, 9197, 9198, 9199, 9200, 9201, 9202, 9203, 9204, 9205, 9206, 9207, 9208, 9209, 9210, 9211, 9212, 9213, 9214, 9215, 9216, 9217, 9218, 9219, 9220, 9221, 9222, 9223, 9224, 9225, 9226, 9227, 9228, 9229, 9230, 9231, 9232, 9233, 9234, 9235, 9236, 9237, 9238, 9239, 9240, 9241, 9242, 9243, 9244, 9245, 9246, 9247, 9248, 9249, 9250, 9251, 9252, 9253, 9254, 9255, 9256, 9257, 9258, 9259, 9260, 9261, 9262, 9263, 9264, 9265, 9266, 9267, 9268, 9269, 9270, 9271, 9272, 9273, 9274, 9275, 9276, 9277, 9278, 9279, 9280, 9281, 9282, 9283, 9284, 9285, 9286, 9287, 9288, 9289, 9290, 9291, 9292, 9293, 9294, 9295, 9296, 9297, 9298, 9299, 9300, 9301, 9302, 9303, 9304, 9305, 9306, 9307, 9308, 9309, 9310, 9311, 9312, 9313, 9314, 9315, 9316, 9317, 9318, 9319, 9320, 9321, 9322, 9323, 9324, 9325, 9326, 9327, 9328, 9329, 9330, 9331, 9332, 9333, 9334, 9335, 9336, 9337, 9338, 9339, 9340, 9341, 9342, 9343, 9344, 9345, 9346, 9347, 9348, 9349, 9350, 9351, 9352, 9353, 9354, 9355, 9356, 9357, 9358, 9359, 9360, 9361, 9362, 9363, 9364, 9365, 9366, 9367, 9368, 9369, 9370, 9371, 9372, 9373, 9374, 9375, 9376, 9377, 9378, 9379, 9380, 9381, 9382, 9383, 9384, 9385, 9386, 9387, 9388, 9389, 9390, 9391, 9392, 9393, 9394, 9395, 9396, 9397, 9398, 9399, 9400, 9401, 9402, 9403, 9404, 9405, 9406, 9407, 9408, 9409, 9410, 9411, 9412, 9413, 9414, 9415, 9416, 9417, 9418, 9419, 9420, 9421, 9422, 9423, 9424, 9425, 9426, 9427, 9428, 9429, 9430, 9431, 9432, 9433, 9434, 9435, 9436, 9437, 9438, 9439, 9440, 9441, 9442, 9443, 9444, 9445, 9446, 9447, 9448, 9449, 9450, 9451, 9452, 9453, 9454, 9455, 9456, 9457, 9458, 9459, 9460, 9461, 9462, 9463, 9464, 9465, 9466, 9467, 9468, 9469, 9470, 9471, 9472, 9473, 9474, 9475, 9476, 9477, 9478, 9479, 9480, 9481, 9482, 9483, 9484, 9485, 9486, 9487, 9488, 9489, 9490, 9491, 9492, 9493, 9494, 9495, 9496, 9497, 9498, 9499, 9500, 9501, 9502, 9503, 9504, 9505, 9506, 9507, 9508, 9509, 9510, 9511, 9512, 9513, 9514, 9515, 9516, 9517, 9518, 9519, 9520, 9521, 9522, 9523, 9524, 9525, 9526, 9527, 9528, 9529, 9530, 9531, 9532, 9533, 9534, 9535, 9536, 9537, 9538, 9539, 9540, 9541, 9542, 9543, 9544, 9545, 9546, 9547, 9548, 9549, 9550, 9551, 9552, 9553, 9554, 9555, 9556, 9557, 9558, 9559, 9560, 9561, 9562, 9563, 9564, 9565, 9566, 9567, 9568, 9569, 9570, 9571, 9572, 9573, 9574, 9575, 9576, 9577, 9578, 9579, 9580, 9581, 9582, 9583, 9584, 9585, 9586, 9587, 9588, 9589, 9590, 9591, 9592, 9593, 9594, 9595, 9596, 9597, 9598, 9599, 9600, 9601, 9602, 9603, 9604, 9605, 9606, 9607, 9608, 9609, 9610, 9611, 9612, 9613, 9614, 9615, 9616, 9617, 9618, 9619, 9620, 9621, 9622, 9623, 9624, 9625, 9626, 9627, 9628, 9629, 9630, 9631, 9632, 9633, 9634, 9635, 9636, 9637, 9638, 9639, 9640, 9641, 9642, 9643, 9644, 9645, 9646, 9647, 9648, 9649, 9650, 9651, 9652, 9653, 9654, 9655, 9656, 9657, 9658, 9659, 9660, 9661, 9662, 9663, 9664, 9665, 9666, 9667, 9668, 9669, 9670, 9671, 9672, 9673, 9674, 9675, 9676, 9677, 9678, 9679, 9680, 9681, 9682, 9683, 9684, 9685, 9686, 9687, 9688, 9689, 9690, 9691, 9692, 9693, 9694, 9695, 9696, 9697, 9698, 9699, 9700, 9701, 9702, 9703, 9704, 9705, 9706, 9707, 9708, 9709, 9710, 9711, 9712, 9713, 9714, 9715, 9716, 9717, 9718, 9719, 9720, 9721, 9722, 9723, 9724, 9725, 9726, 9727, 9728, 9729, 9730, 9731, 9732, 9733, 9734, 9735, 9736, 9737, 9738, 9739, 9740, 9741, 9742, 9743, 9744, 9745, 9746, 9747, 9748, 9749, 9750, 9751, 9752, 9753, 9754, 9755, 9756, 9757, 9758, 9759, 9760, 9761, 9762, 9763, 9764, 9765, 9766, 9767, 9768, 9769, 9770, 9771, 9772, 9773, 9774, 9775, 9776, 9777, 9778, 9779, 9780, 9781, 9782, 9783, 9784, 9785, 9786, 9787, 9788, 9789, 9790, 9791, 9792, 9793, 9794, 9795, 9796, 9797, 9798, 9799, 9800, 9801, 9802, 9803, 9804, 9805, 9806, 9807, 9808, 9809, 9810, 9811, 9812, 9813, 9814, 9815, 9816, 9817, 9818, 9819, 9820, 9821, 9822, 9823, 9824, 9825, 9826, 9827, 9828, 9829, 9830, 9831, 9832, 9833, 9834, 9835, 9836, 9837, 9838, 9839, 9840, 9841, 9842, 9843, 9844, 9845, 9846, 9847, 9848, 9849, 9850, 9851, 9852, 9853, 9854, 9855, 9856, 9857, 9858, 9859, 9860, 9861, 9862, 9863, 9864, 9865, 9866, 9867, 9868, 9869, 9870, 9871, 9872, 9873, 9874, 9875, 9876, 9877, 9878, 9879, 9880, 9881, 9882, 9883, 9884, 9885, 9886, 9887, 9888, 9889, 9890, 9891, 9892, 9893, 9894, 9895, 9896, 9897, 9898, 9899, 9900, 9901, 9902, 9903, 9904, 9905, 9906, 9907, 9908, 9909, 9910, 9911, 9912, 9913, 9914, 9915, 9916, 9917, 9918, 9919, 9920, 9921, 9922, 9923, 9924, 9925, 9926, 9927, 9928, 9929, 9930, 9931, 9932, 9933, 9934, 9935, 9936, 9937, 9938, 9939, 9940, 9941, 9942, 9943, 9944, 9945, 9946, 9947, 9948, 9949, 9950, 9951, 9952, 9953, 9954, 9955, 9956, 9957, 9958, 9959, 9960, 9961, 9962, 9963, 9964, 9965, 9966, 9967, 9968, 9969, 9970, 9971, 9972, 9973, 9974, 9975, 9976, 9977, 9978, 9979, 9980, 9981, 9982, 9983, 9984, 9985, 9986, 9987, 9988, 9989, 9990, 9991, 9992, 9993, 9994, 9995, 9996, 9997, 9998, 9999, 10000.

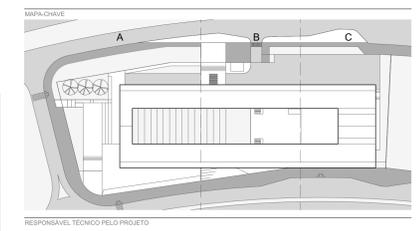

RESPONSÁVEL TÉCNICO PELO PROJETO:  
EDER RODRIGUES DE ALENCAR  
CAU 48063-8

OBRA	OBJETO
CENTRO EDUCACIONAL CRIXÁ	ESQUADRIAS - CX-04 / CX-05
ETAPA	FOLHA
PROJETO EXECUTIVO	INDICADA
DATA	ESCALA
JUN   2020	INDICADA
REVISÃO	REVISÃO
R01	R01

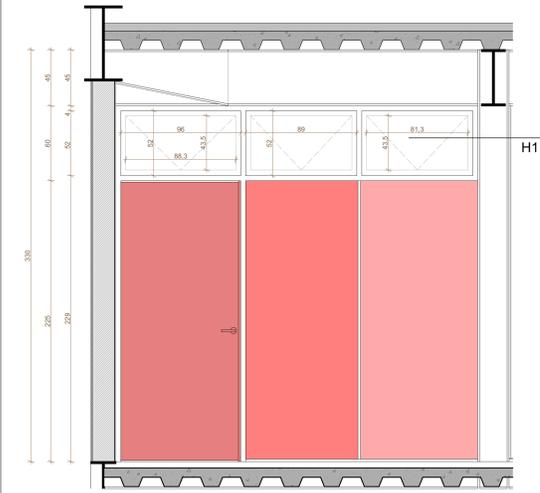

CX-06 VISTA GERAL  
ESCALA 1:20

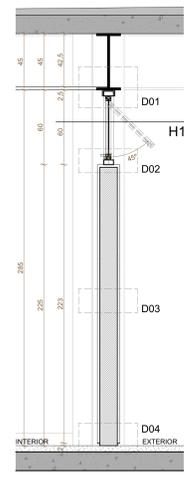

CX-06 SEÇÃO V1  
ESCALA 1:20

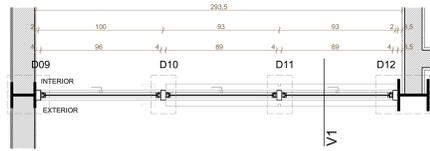

CX-06 SEÇÃO H1  
ESCALA 1:20

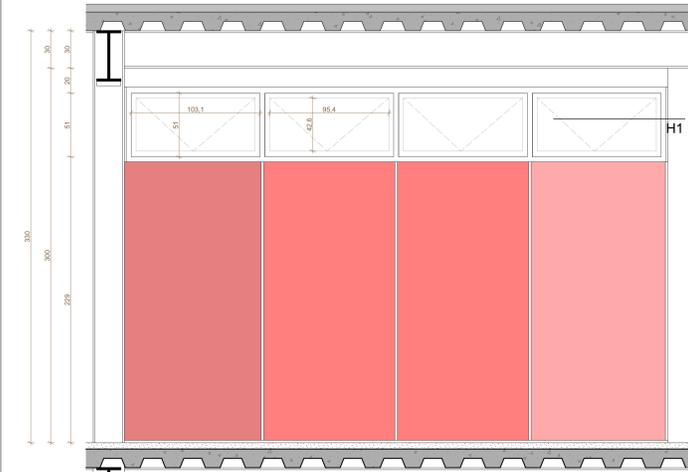

CX-07/08 VISTA GERAL  
ESCALA 1:20

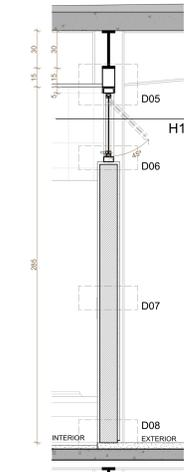

CX-07/08 SEÇÃO V1  
ESCALA 1:20

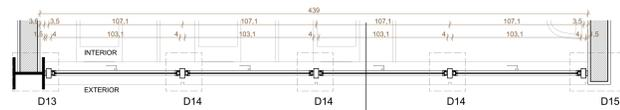

CX-07 SEÇÃO H1  
ESCALA 1:20

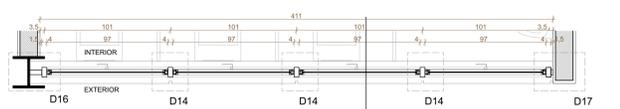

CX-08 SEÇÃO H1  
ESCALA 1:20

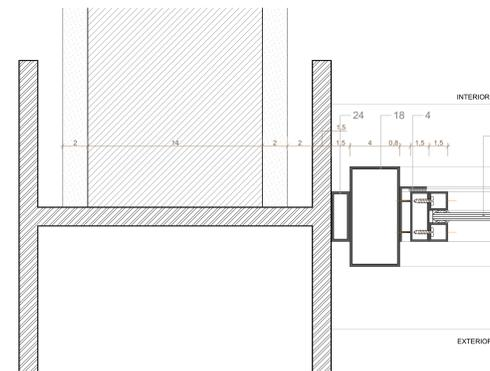

D13 - CX 07  
ESCALA 1:2

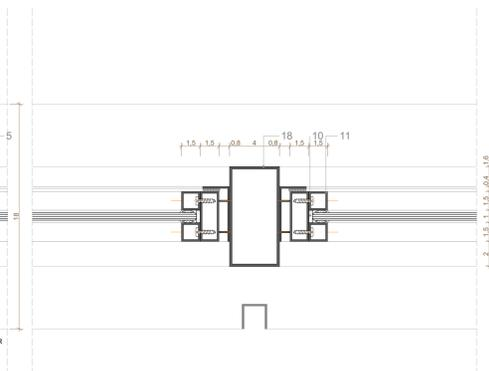

D14 - CX 07/08  
ESCALA 1:2

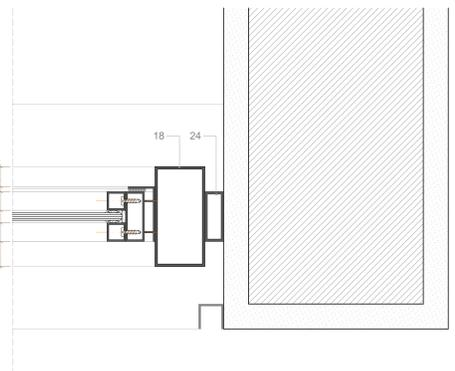

D15 - CX 07  
ESCALA 1:2

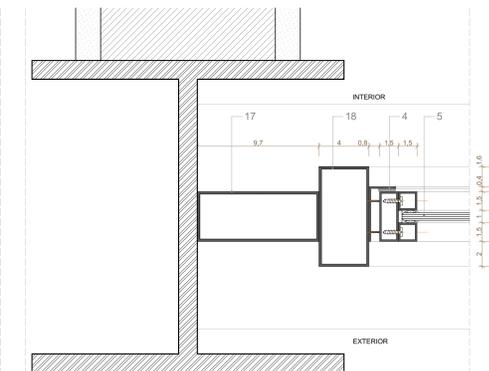

D16 - CX 08  
ESCALA 1:2

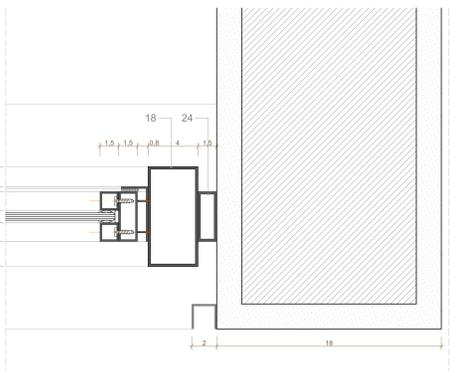

D17 - CX 08  
ESCALA 1:2

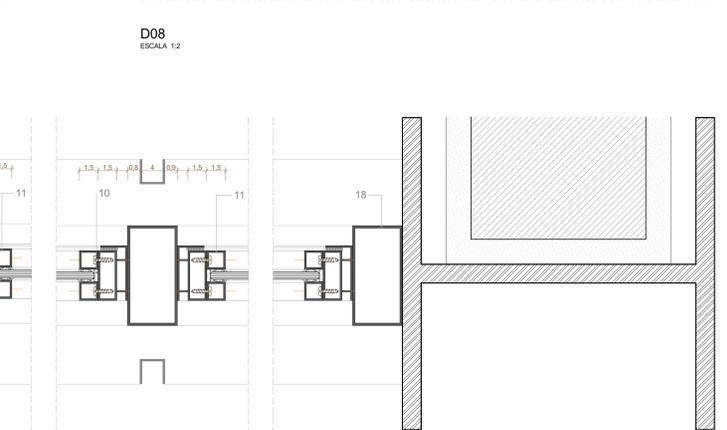
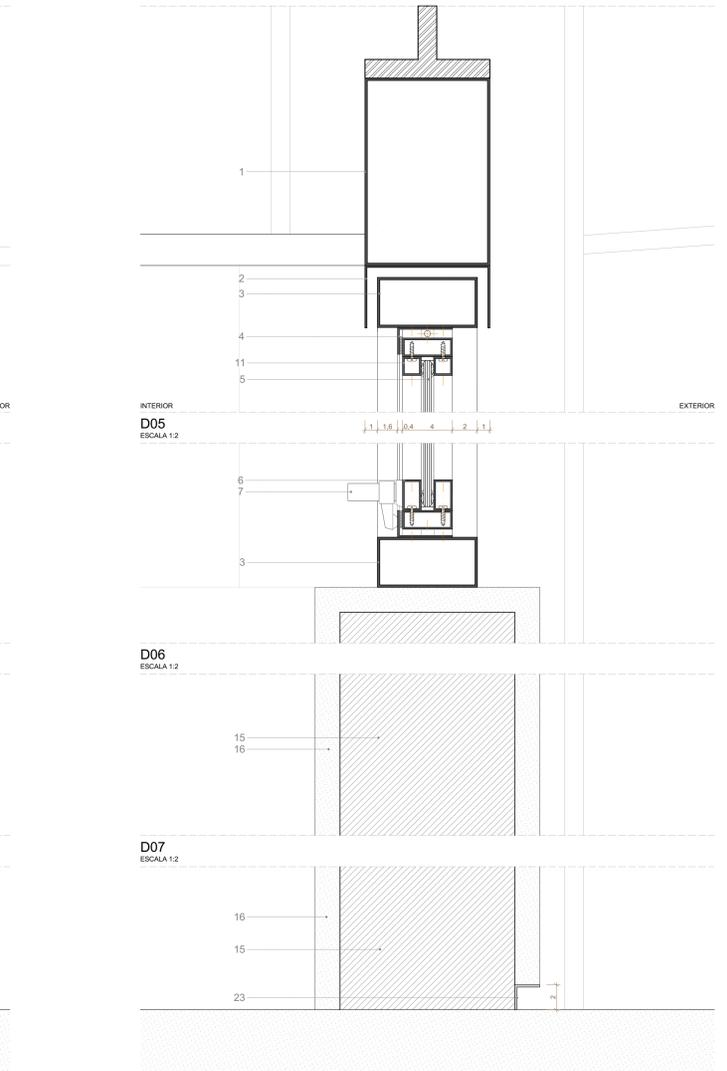
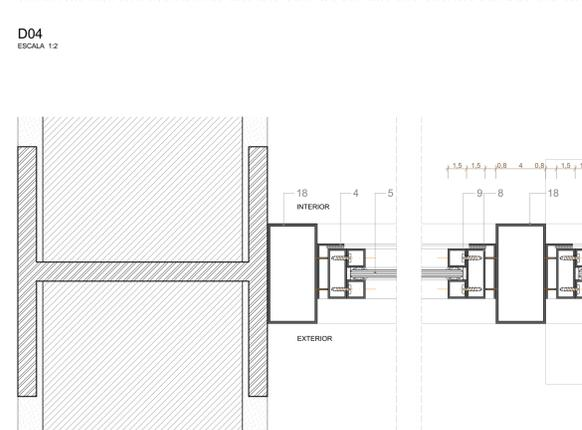
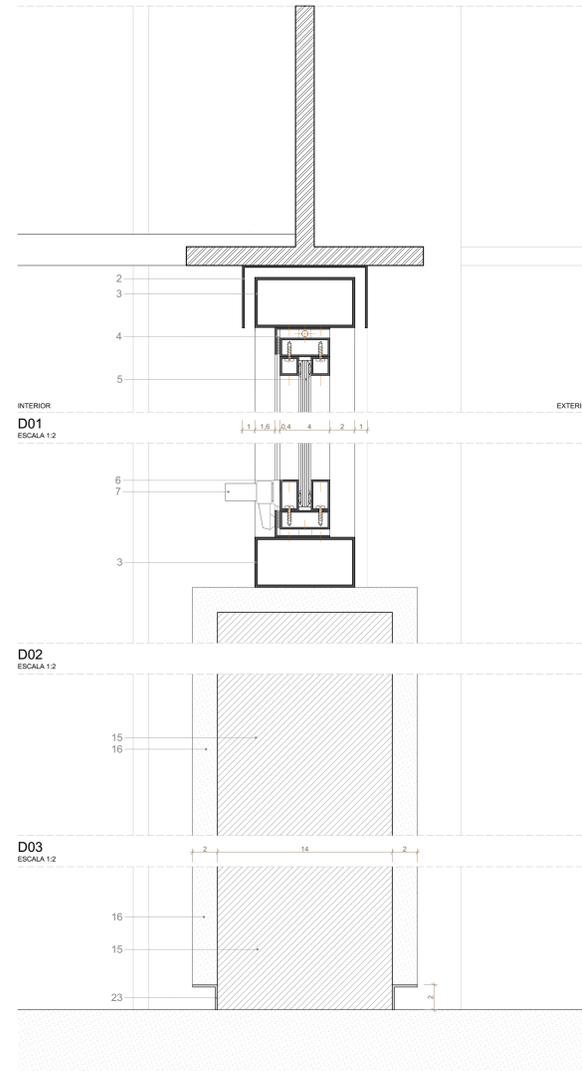

- 1 - PERFIL INDUSTRIAL 100X150MM
- 2 - CHAPA DOBRADA 50X100MM
- 3 - PERFIL INDUSTRIAL 40X80MM
- 4 - CANTONEIRA EM CHAPA DOBRADA 21,5X44MM
- 5 - VIDRO TEMPERADO 6MM
- 6 - BAGUETE METÁLICO 15X25MM
- 7 - MAÇANETA DE ESQUADRIA MAXIM-AR
- 8 - PERFIL INDUSTRIAL 40X15MM
- 9 - PARAFUSO
- 10 - CONJUNTO DE FIXAÇÃO DOS VIDROS EM ESPUMA P.E.C.F. TARUCEL P.E. E SILICONE NEUTRO
- 11 - BAGUETE METÁLICO 15X15MM
- 12 - BORRACHA
- 13 - EIXO ROSQUEADO EM AÇO - FIXAÇÃO ATÉ A LAJE
- 14 - BASE DE GRANITO 80X20MM
- 15 - BLOCOS DE ALVENARIA 9X19X20CM
- 16 - CAMADA DE REBOCO E PINTURA
- 17 - PERFIL INDUSTRIAL 97X40MM
- 18 - PERFIL INDUSTRIAL MONTANTE 40X80MM
- 19 - BATENTE EM PERFIL CANTONEIRA DE CHAPA DE AÇO DOBRADA 40X18MM
- 20 - MAÇANETA METÁLICA REF. HAFELE ANGULI OU SIMILAR
- 21 - CHAPA DE AÇO DOBRADA DE FECHAMENTO E ESTRUTURAÇÃO DA PORTA (E=1,2MM)
- 22 - DOBRADIÇA REF. HAFELE A95 SEM ANEL - INOX ESCOVADO 3.12X3 OU SIMILAR
- 23 - RODAPÉ INVERTIDO DE ALUMÍNIO PERFIL 2x2CM
- 24 - PERFIL INDUSTRIAL 44X15MM

VIDROS: TODAS AS ESQUADRIAS COM VIDROS VOLTADOS PARA O EXTERIOR E/OU ABAXO DE 90CM DE ALTURA TERÃO VIDROS DE SEGURANÇA (LAMINADO OU ARAMADO).

ESPECIFICAÇÃO PAREDES: PINTURA COM TINTA ACRÍLICA PREMIUM COM ACABAMENTO FOSCO PARA ÁREAS EXTERNAS COR VERMELHO ESCURO, REF. SUVINIL PROTEÇÃO TOTAL COR MARROM-GLACÊ (P243, PG.43) OU SIMILAR.

PINTURA COM TINTA ACRÍLICA COM ACABAMENTO FOSCO PARA ÁREAS EXTERNAS COR VERMELHO MÍDIO, REF. SUVINIL PROTEÇÃO TOTAL COR GOIABADA (R243, PG.43) OU SIMILAR.

PINTURA COM TINTA ACRÍLICA COM ACABAMENTO FOSCO PARA ÁREAS EXTERNAS COR VERMELHO CLARO, REF. SUVINIL PROTEÇÃO TOTAL COR SÁIA JUSTA (D107, PG.43) OU SIMILAR.

ESPECIFICAÇÃO ESQUADRIAS: CAIXILHOS EM AÇO COM ACABAMENTO EM PINTURA COM TINTA ESMALTE SINTÉTICO SOBRE FUNDO ANTIÓXIDANTE COM ACABAMENTO FOSCO PARA METAIS COR CINZA, REF. SUVINIL ESMALTE COR E PROTEÇÃO COR NIQUEL (C370, PG. 170) OU SIMILAR. VEDAÇÃO EM VIDRO TEMPERADO INCOLOR 6MM.

REVISÃO	DATA	DESCRIÇÃO
R00	02/12/2019	EMISSÃO INICIAL
R01	28/06/2020	REVISÃO PARA ADEQUAÇÃO ORÇAMENTÁRIA

- TÍTULOS
- 1 - NÃO MUDAR O DESENHO, SEMPRE CONSIDERAR AS COTAS.
  - 2 - COTAR METROS, NUNCA EM MILÍMETROS.
  - 3 - EM CASO DE INCONFÉRIÊNCIA ENTRE DESENHOS, A ESCALA MAIS AMPLA É A QUE VINCIA.
  - 4 - EM CASO DE DÚVIDA, O PROJETO É O EXEMPLO DE RESPONSABILIDADE, SEVERA CONSULTA.
  - 5 - TODOS OS DETALHES SEEMPRE SERÃO MODIFICADOS PELA CONSTRUTORA MEDIANTE EXECUÇÃO DE PROTOTIPO E APROVAÇÃO PRÉVIA DO ARQUITETO RESPONSÁVEL E DO CLIENTE.
  - 6 - OBSERVAR AS NORMAS DE ACESSIBILIDADE VIGENTES (NBR 9070/15, 15070/16).
  - 7 - OBSERVAR AS NORMAS DE IMPERMEABILIZAÇÃO VIGENTES (NBR 13670/14, 13671/14, 13672/14, 13673/14).
  - 8 - OBSERVAR A NORMA DE DESMUMBO (NBR 15573/13).
  - 9 - PORTAS E PAINÉIS DE VIDRO TEMPERADO DEBEM TER ALTA TENSÃO E SER DE TIPO DE ALTA TENSÃO VERMELHA (LAMINADO OU ARAMADO).
  - 10 - OS QUADROS-CORPOS DEVERÃO SER EXECUTADOS EM PERFILES TUBULARES DE AÇO INOX, TOMANDO COMO REFERÊNCIA AS MEDIDAS E DETALHAMENTOS INDICADOS EM PROJETO, DEVENDO OBRIGATORIAMENTE ATENDER ÀS NORMAS NBR 14750/05.
  - 11 - RESISTÊNCIA DO CONCRETO (fck) NBR 8677/10.
  - 12 - O PROFISSIONAL RESPONSÁVEL PELA EXECUÇÃO DA OBRA SE COMPROMETE A CONSTRUIR A CALDAIA DE SUA RESPONSABILIDADE, ADEQUANDO COM AS VIZINHAS, CONFORME CÓDIGO DE EDIFICAÇÕES DO DE-13.
  - 13 - O PROFISSIONAL RESPONSÁVEL PELA EXECUÇÃO DA OBRA, JUNTAMENTE COM O PROPRIETÁRIO, SE COMPROMETE A EXECUTAR A INSTALAÇÃO DE FIO DE ALERTA E DIRECIONAL.
  - 14 - OS VAZIOS DE ABRIGOS DE UTILIZAÇÃO PARA NORMAS DE ACESSIBILIDADE AS PESSOAS COM DIFICULDADE DE LOCOMOÇÃO TERÃO LARGURA MÍNIMA DE 0,90M E ENTREVESAS, SELECIONAR COM BARRAS ARREDOBRADAS OU CHAMPADAS COM A TURA MÁXIMA DE 1,5 CM E TRILHAS DE EMBUTIR EM PORTAS DE CORRER.
  - 15 - TODAS AS ESQUADRIAS SERÃO EXECUTADAS EM PÓS-MONTAGEM, COM ACABAMENTO LISO E RESISTÊNCIA A 2 HORAS AO FOGO. TODAS AS BARRAS SERÃO EXECUTADAS COM PISO REGRADO E ANTI-DEBRANTE.
  - 16 - A COTA DA TERRENO DO LOTE NO PONTO MEDIDA DE 0,00M É CORRESPONDENTE AO NÍVEL -1,18M DO PROJETO. FOI ADOPTADA A COTA 0,00M COMO A COTA ZERO DO PROJETO.
  - 17 - A CENTRAL DE QUE FUI COLOCADA RESERVANDO-SE DE QUALQUER AFASTAMENTO, SE DE QUALQUER FONTE DE IGNAÇÃO: 1,5m DE ABERTURAS, BALCÕES, CANALÉTIAS E OUTROS EM NÍVEL INFERIOR, 6m DE DEPÓSITO DE MATERIAL INFLAMÁVEL, 10m DE DEPÓSITO DE RESERVUÁRIO.
  - 18 - OS HERRAJES DEVIDO ÀS HERRAJES E SPRINGAS TERÃO RESISTÊNCIA DE 4 HORAS AO FOGO.
  - 19 - TODAS AS PORTAS DE SALAS COM MAIS DE 200 PESSOAS TERÃO BARRAS ANTI-PANICO NO SENTIDO DA SAÍDA, INSTALADAS A 80CM DO PISO ACABADO.

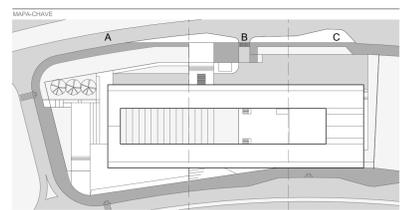

RESPONSÁVEL TÉCNICO PELO PROJETO  
EDER RODRIGUES DE ALENCAR  
CAU/ARQ-03

OBRA	OBJETO
CENTRO EDUCACIONAL CRIXÁ	ESQUADRIAS - CX-06 / CX-07 / CX-08
ETAPA	REVISÃO
PROJETO EXECUTIVO	INDICADA
DATA	FOLHA
JUN   2020	R01
	ARQ-411



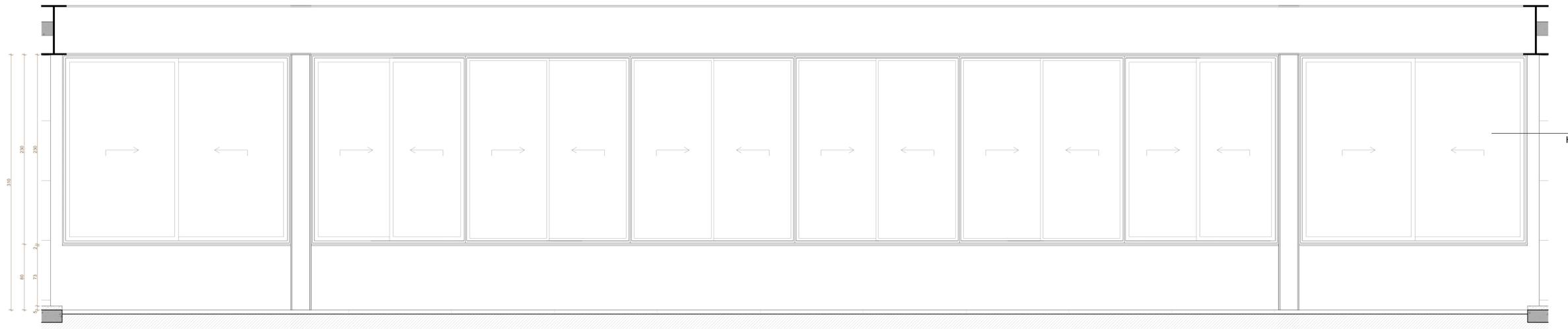

- 1 - PERFIL INDUSTRIAL 150X100MM
- 2 - CONTRAMARCO EM CHAPA DOBRADA 14X56MM
- 3 - QUADRO EM CHAPA DOBRADA 50X100MM
- 4 - CHAPA DOBRADA COM GUIA 15X17,5MM
- 5 - BAGUETE METÁLICA 10X10MM
- 6 - VIDRO TEMPERADO E=6MM
- 7 - CONJUNTO DE FIXAÇÃO DOS VIDROS EM ESPUMA P.E.C.F., TARUCEL P.E. E SILICONE NEUTRO
- 8 - CHAPA DOBRADA 35X30MM
- 9 - ROLDANA DE NYLON
- 10 - CONJUNTO DE FIXAÇÃO DA ESQUADRIA CO PARAFUSO E BUCHA
- 11 - PEITORIL DE GRANTO CINZA ANDORINHA H=20MM
- 12 - CHAPA DOBRADA 35X30MM
- 13 - CHAPA DOBRADA COM DOBRA DE VEDAÇÃO 41,5X35MM
- 14 - MONTANTE COM DUAS CHAPAS DOBRADAS DE 100X15MM

VIDROS: TODAS AS ESQUADRIAS COM VIDROS VOLTADOS PARA O EXTERIOR E/OU ABAIXO DE 90CM DE ALTURA TERÃO VIDROS DE SEGURANÇA (LAMINADO OU ARAMADO).

ESPECIFICAÇÃO ESQUADRIAS: CAIXILHOS EM AÇO COM ACABAMENTO EM PINTURA COM TINTA ESMALTE SINTÉTICO SOBRE FUNDO ANTIOXIDANTE COM ACABAMENTO FOSCO PARA METAIS COR CINZA. REF. SUIVINIL ESMALTE COR E PROTEÇÃO COR NIQUEL (C370, PG. 170) OU SIMILAR. VEDAÇÃO EM VIDRO TEMPERADO INCOLOR 6MM.

CX-11/CX-12 VISTA GERAL  
ESCALA 1:20

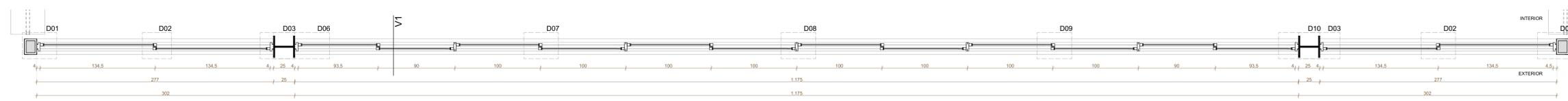

CX-11/CX-12 SEÇÃO H1  
ESCALA 1:20

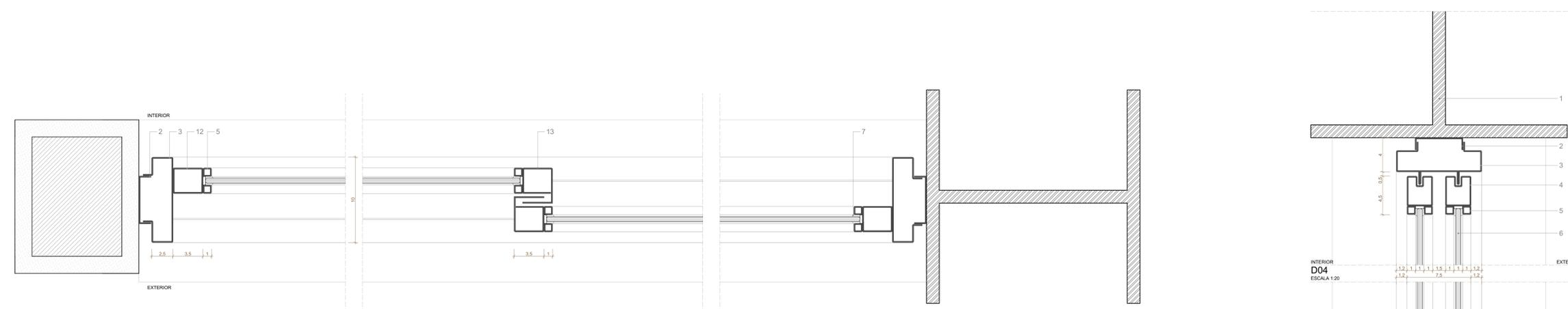

CX 11/CX-12 SEÇÃO V1  
ESCALA 1:20

D01  
ESCALA 1:2



D02  
ESCALA 1:20



D03  
ESCALA 1:20



D05  
ESCALA 1:2



D06  
ESCALA 1:2



D07  
ESCALA 1:20



D08  
ESCALA 1:20



D09  
ESCALA 1:20



D10  
ESCALA 1:20



REVISÃO	DATA	DESCRIÇÃO
R00	02/12/2019	EMISSÃO INICIAL
R01	28/06/2020	REVISÃO PARA ADEQUAÇÃO ORÇAMENTÁRIA

- NOTAS:
- 1 - NÃO MEDIR O DESENHO, SEMPRE CONSIDERAR AS COTAS.
  - 2 - COTAS EM METROS. NÃO SE MEDIR. TODA COTA INDICADA DEVERÁ SER CONFIRMADA NA OBRA.
  - 3 - EM CASO DE INCOERÊNCIA ENTRE DESENHOS, A ESCALA MAIS AMPLA É A QUE VIGORAR.
  - 4 - EM CASO DE DÚVIDA, O ARQUITETO OU ENGENHEIRO RESPONSÁVEL DEVERÁ SER CONSULTADO.
  - 5 - TODOS OS DETALHES SÓMENTE SERÃO MODIFICADOS PELA CONSTRUTORA MEDIANTE EXECUÇÃO DE PROTOTIPO E APROVAÇÃO PRÉVIA DO ARQUITETO RESPONSÁVEL E DO CLIENTE.
  - 6 - OBSERVAR AS NORMAS DE ACESSIBILIDADE VIGENTES (NBR 9070/05, 9070/06, 9074/06, E OUTRAS).
  - 7 - OBSERVAR AS NORMAS DE IMPERMEABILIZAÇÃO VIGENTES (NBR 13616/04, 13616/05, 13616/06, E OUTRAS).
  - 8 - OBSERVAR A NORMA DE DESMONTAGEM NBR 15173/13.
  - 9 - PORTAS E PAINÉIS DE VIDRO TEMERADO VOLTADOS PARA O EXTERIOR TERÃO VIDROS DE SEGURANÇA (LAMINADO OU ARAMADO).
  - 10 - OS QUADROS-CORPOS DEVERÃO SER EXECUTADOS EM PERFIS TUBULARES DE AÇO INOX, TOMANDO COMO REFERÊNCIA AS MEDIDAS E DETALHAMENTOS INDICADOS EM PROJETO. COBRAR O RESPEITO À NORMA NBR 14730/05.
  - 11 - RESISTÊNCIA DO COBRANÇO 300 N/m² - NBR 9070/05.
  - 12 - O PROFISSIONAL RESPONSÁVEL PELA EXECUÇÃO DA OBRA SE COMPROMETE A CONSTRUIR A CALÇAÇA DE SUA RESPONSABILIDADE, ADEQUANDO COM AS VIZINHAS, CONFORME CÓDIGO DE ZONIFICAÇÃO DO DE.
  - 13 - O PROFISSIONAL RESPONSÁVEL PELA EXECUÇÃO DA OBRA, JUNTAMENTE COM O PROPRIETÁRIO, SE COMPROMETE A EXECUTAR A INSTALAÇÃO DE FIBRA ÓPTICA DE ALTA E DIRECIONAL.
  - 14 - OS VAGÕES DE ACESSO DA ENTREVISTA, PARA NÍVEL DE ACESSIBILIDADE, DEVERÃO SER CONFORMES COM AS NORMAS DE ACESSIBILIDADE VIGENTES (NBR 9070/05, 9070/06, 9074/06, E OUTRAS).
  - 15 - TODAS AS ESQUADRIAS SERÃO EXECUTADAS EM PÓS-AÇO DOBRADO, COM BARRAS ARREDOBRADAS DAS CHAMPADAS COM A TURA MÁXIMA DE 1,5 CM E TRILHAS DE EMULSÃO EM FORTES DE CORRER.
  - 16 - TODAS AS BARRAS SERÃO EXECUTADAS COM PÓS-AÇO DOBRADO E ANTI-CORROSÃO.
  - 17 - A COTAGEM TERÁ SEU LOTE NO PONTO MEDIDA DE 60M X 100M E CORRESPONDE AO NÍVEL -1,10M DO PROJETO. FOI ADOPTADA A COTA 0,00M COMO A COTA ZERO DO PROJETO.
  - 18 - A COTAGEM DE QUE FOI COLOCADA RESPEITANDO OS SEGUINTES AFASTAMENTOS: 3m DE QUALQUER FONTE DE IGNIÇÃO; 1,5m DE ABERTURAS, BALCÕES, CANALETAS E OUTROS EM NÍVEL INTERIOR; 6m DE DEPÓSITO DE MATERIAL INFLAMÁVEL; 3m DE DEPÓSITO DE RESÍDUOS; 6m DE DEPÓSITO DE RESÍDUOS EM TERMO RESISTÊNCIA DE 4 HORAS AO FOGO.
  - 19 - TODAS AS PORTAS DE SALAS COM MAIS DE 200 PESSOAS TERÃO BARRAS ANTI-PÂNICO NO SENTIDO DA SAÍDA, INSTALADAS A 80CM DO PISO ACABADO.

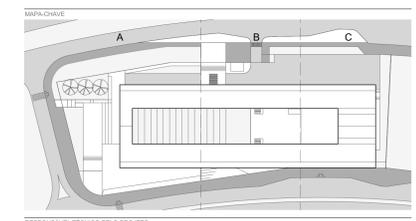

RESPONSÁVEL TÉCNICO PELO PROJETO  
EDER RODRIGUES DE ALENCAR  
CAU 48063-5

ETAPA	OBJETO
PROJETO EXECUTIVO	ESQUADRIAS - CX-11 / CX-12
DATA	ESCALA
JUN   2020	R01
INDICADA	FOLHA
	ARQ-413



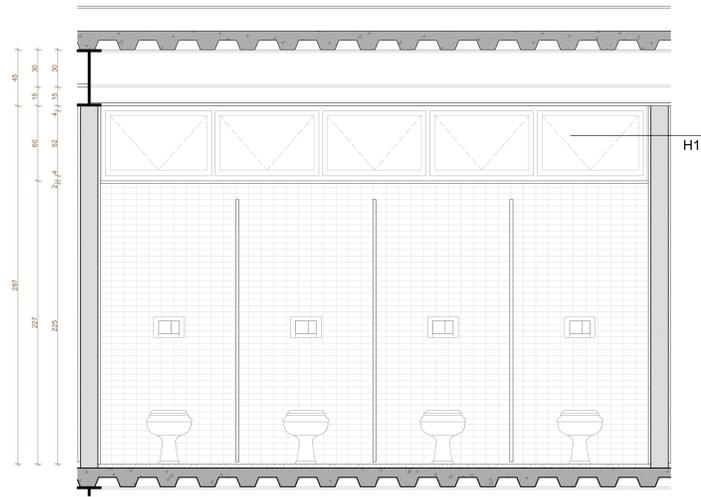

CX-14 VISTA GERAL  
ESCALA 1:20

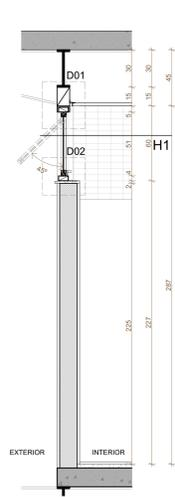

CX-14 SEÇÃO V1  
ESCALA 1:20

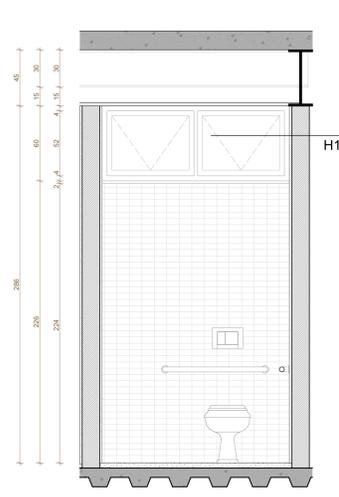

CX-15 VISTA GERAL  
ESCALA 1:20

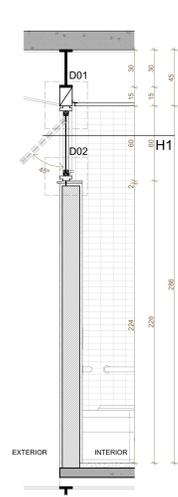

CX-15 SEÇÃO V1  
ESCALA 1:20

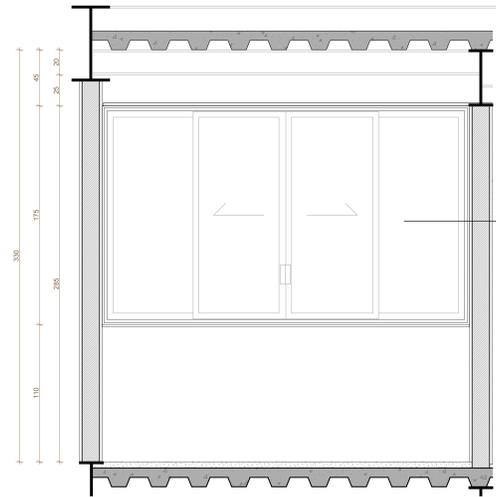

CX-17 VISTA GERAL  
ESCALA 1:20

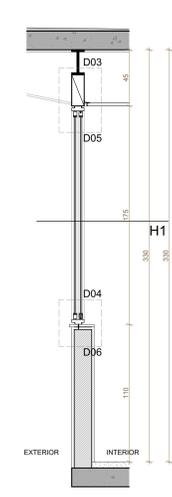

CX-17 SEÇÃO V1  
ESCALA 1:20

- 1 - CHAPA DOBRADA 150X100MM
- 2 - CONTRAMARCO EM CHAPA DOBRADA 14X56MM
- 3 - QUADRO EM CHAPA DOBRADA 50X100MM
- 4 - CHAPA DOBRADA COM GUIA 15X17,5MM
- 5 - BAGUETE METÁLICA 10X10MM
- 6 - VIDRO TEMPERADO E=6MM
- 7 - CONJUNTO DE FIXAÇÃO DOS VIDROS EM ESPUMA P.E.C.F. TARUCEL P.E. E SILICONE NEUTRO
- 8 - CHAPA DOBRADA 35X30MM
- 9 - ROLDANA DE NYLON
- 10 - CONJUNTO DE FIXAÇÃO DA ESQUADRIA COM PARAFUSO E BUCHA
- 11 - REITORIL DE GRANITO CINZA ANDORINHA H=20MM
- 12 - CHAPA DOBRADA FIXADA COM SOLDA 40X30MM
- 13 - BAGUETE METÁLICA DE VEDAÇÃO 10X10MM
- 14 - CHAPA DOBRADA COM DOBRA DE VEDAÇÃO 41,5X35MM
- 15 - MONTANTE COM DUAS CHAPAS DOBRADAS DE 15X100MM
- 16 - CHAPA DOBRADA 300X100MM
- 17 - PUXADOR METÁLICO EM CHAPA DE AÇO DOBRADA
- 18 - PERFIL INDUSTRIAL 40X80MM
- 19 - PARAFUSO METÁLICO
- 20 - BAGUETE METÁLICA 15X15MM
- 21 - BAGUETE METÁLICA 15X25MM
- 22 - PERFIL INDUSTRIAL 40X15MM
- 23 - CANTONEIRA EM CHAPA DOBRADA 21,5X44MM

VIDROS: TODAS AS ESQUADRIAS COM VIDROS VOLTADOS PARA O EXTERIOR E CUI ABAXO DE 90CM DE ALTURA TERÃO VIDROS DE SEGURANÇA (LAMINADO OU ARMADO).

ESPECIFICAÇÃO ESQUADRIAS: CAIXILHOS EM AÇO COM ACABAMENTO EM PINTURA COM TINTA ESMALTE SINTÉTICO SOBRE FUNDO ANTIOXIDANTE COM ACABAMENTO FOSCO PARA METAIS COR CINZA, REF. SIVINIL ESMALTE COR E PROTEÇÃO COR NIQUEL (C370, PG. 170) OU SIMILAR. VEDAÇÃO EM VIDRO TEMPERADO INCOLOR 6MM.

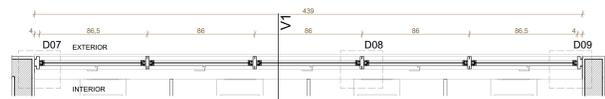

CX-14 SEÇÃO H1  
ESCALA 1:20

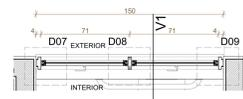

CX-15 SEÇÃO H1  
ESCALA 1:20

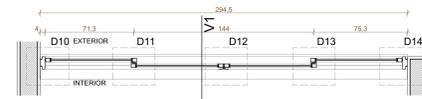

CX-17 SEÇÃO H1  
ESCALA 1:20

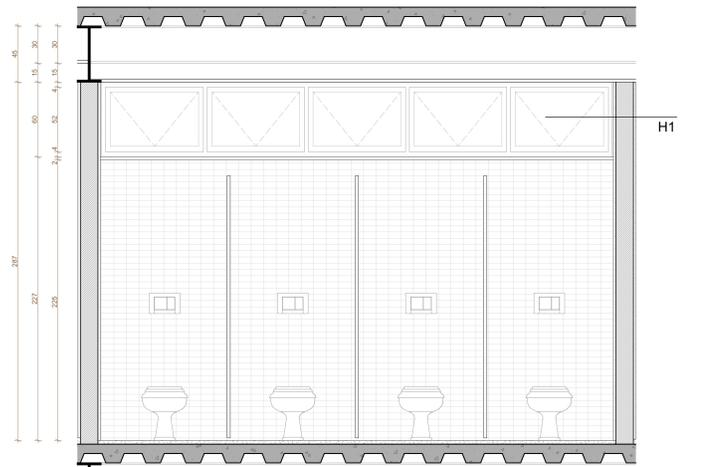

CX-16 VISTA GERAL  
ESCALA 1:20

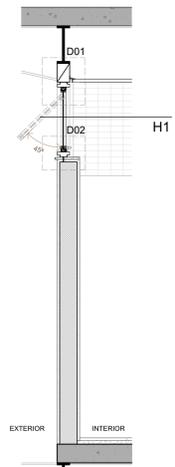

CX-16 SEÇÃO V1  
ESCALA 1:20

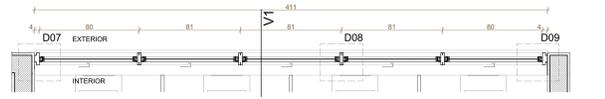

CX-16 SEÇÃO H1  
ESCALA 1:20

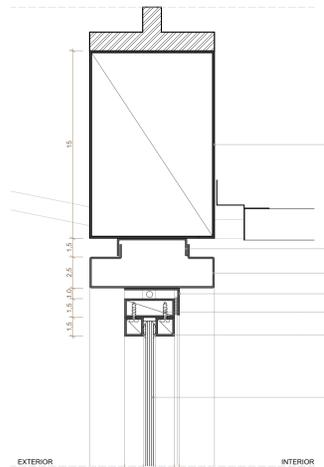

D01  
ESCALA 1:2

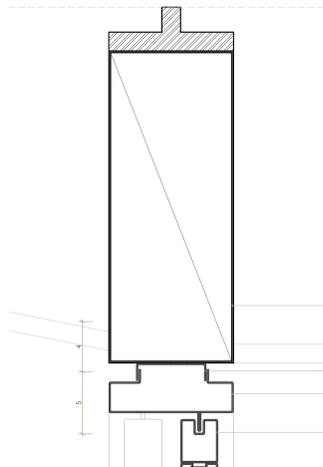

D03  
ESCALA 1:2

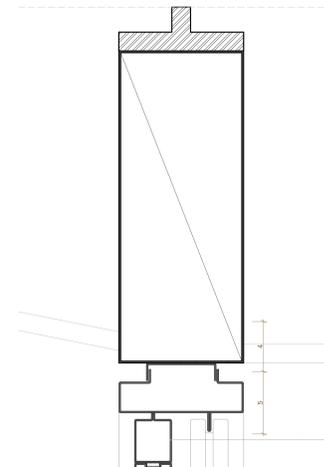

D05  
ESCALA 1:2

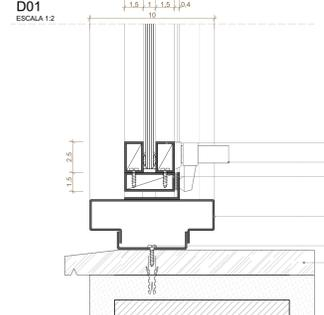

D02  
ESCALA 1:2

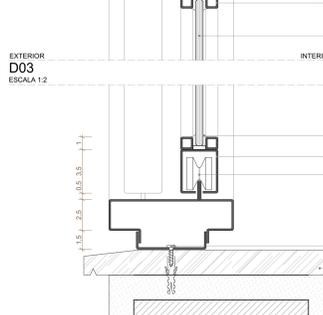

D04  
ESCALA 1:2

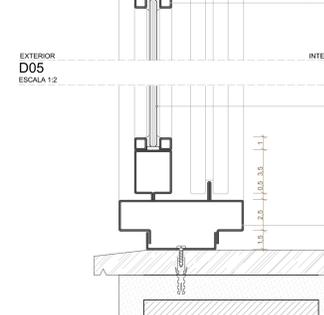

D06  
ESCALA 1:2

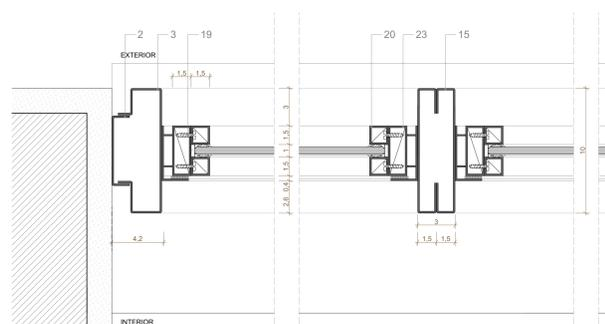

D07  
ESCALA 1:2

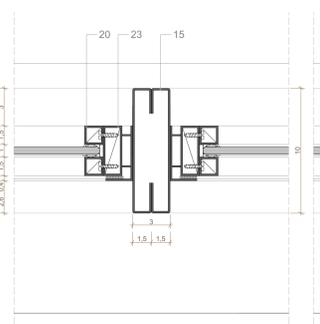

D08  
ESCALA 1:2

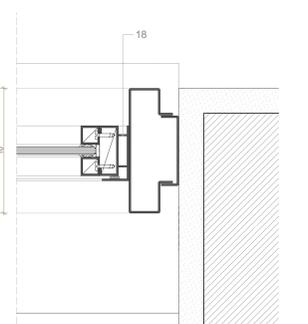

D09  
ESCALA 1:2

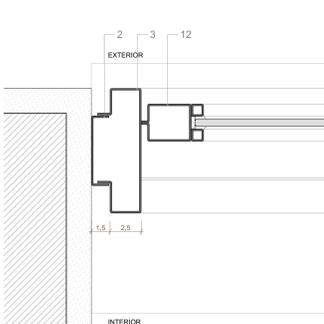

D10  
ESCALA 1:2

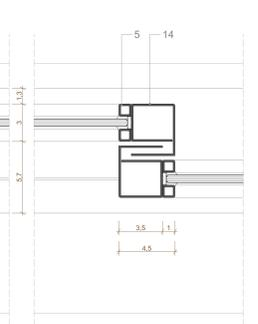

D11  
ESCALA 1:2

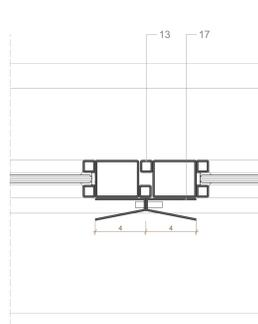

D12  
ESCALA 1:2

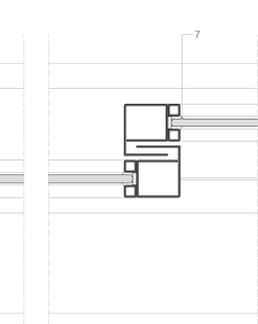

D13  
ESCALA 1:2

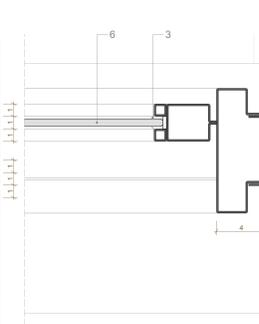

D14  
ESCALA 1:2

REVISÃO	DATA	DESCRIÇÃO
R00	02/12/2019	EMISSÃO INICIAL
R01	28/06/2020	REVISÃO PARA ADEQUAÇÃO ORÇAMENTÁRIA

- NOTAS:
- 1 - NÃO MEDIR O DESENHO, SEMPRE CONSIDERAR AS COTAS.
  - 2 - COTAS EM METROS, NÃO SE MEDIR. TODA COTA INDICADA DEVERÁ SER CONFIRMADA NA OBRA.
  - 3 - EM CASO DE INCOERÊNCIA ENTRE DESENHOS, A ESCALA MAIS AMPLA É A QUE VIGORAR.
  - 4 - EM CASO DE DÚVIDA, O PROJETADO É O EXECUTOR RESPONSÁVEL. SEVERA SER CONSULTADO.
  - 5 - TODOS OS DETALHES SEEMTE SERÃO MODIFICADOS PELA CONSTRUTORA MEDIANTE EXECUÇÃO DE PROTOTIPO E APROVAÇÃO PRÉVIA DO ARQUITETO RESPONSÁVEL E DO CLIENTE.
  - 6 - OBSERVAR AS NORMAS DE ACESSIBILIDADE VIGENTES (NBR 9070/15, 9074/16, E OUTRAS).
  - 7 - OBSERVAR AS NORMAS DE IMPERMEABILIZAÇÃO VIGENTES (NBR 1357/15, 1357/16).
  - 8 - OBSERVAR A NORMA DE DESMOLDADO (NBR 15.572/13).
  - 9 - PORTAS E PAINÉIS DE VIDRO DEVEM TER A TUBULAÇÃO DE 10x10, DE 1 DE JULHO DE 1996. TODAS AS ESQUADRIAS COM VIDROS NA TUBULAÇÃO DEVIDO SER EXECUTADAS EM PERFIS TUBULARES DE AÇO INOX, TOMANDO COMO REFERÊNCIA AS MEDIDAS E DETALHAMENTOS INDICADOS EM PROJETO. O VÍDEO DEVEZER AINDA A NORMA NBR 14719/05.
  - 10 - OS QUADROS-CORPOS DEVEM SER EXECUTADOS EM PERFIS TUBULARES DE AÇO INOX, TOMANDO COMO REFERÊNCIA AS MEDIDAS E DETALHAMENTOS INDICADOS EM PROJETO. O VÍDEO DEVEZER AINDA A NORMA NBR 14719/05.
  - 11 - RESISTÊNCIA DO CONTRAFOJO (R0) NBR 9077/10.
  - 12 - O PROFISSIONAL RESPONSÁVEL, PELA EXECUÇÃO DA OBRA SE COMPROMETE A CONSTRUIR A CALÇADA DE SUA RESPONSABILIDADE, ADEQUANDO COM AS VIZINHAS, CONFORME CÓDIGO DE EDIFICAÇÕES DO DF.
  - 13 - O PROFISSIONAL RESPONSÁVEL, PELA EXECUÇÃO DA OBRA, JUNTAMENTE COM O PROPRIETÁRIO, SE COMPROMETE A EXECUTAR A INSTALAÇÃO DE FIBRA ÓPTICA DE ALTA E DIRECIONAL.
  - 14 - AS VAGAS DE ACESSIBILIDADE, PARA PESSOAS COM DEFICIÊNCIA, DEVE SER CONFORME AS NORMAS DE ACESSIBILIDADE AS PESSOAS COM DEFICIÊNCIA DE LOCOMOÇÃO (NBR 9061/2015).
  - 15 - TODAS AS ESCADARIAS DEVEM TER O TERMO DE ACESSIBILIDADE, PARA PESSOAS COM DEFICIÊNCIA DE LOCOMOÇÃO, COM A TUBULAÇÃO MÁXIMA DE 1,8 CM E TRILHOS DE EMULSÃO EM PORTAS DE CORRER.
  - 16 - TODAS AS BARRAS DEVEM SER EXECUTADAS EM PERFIS TUBULARES DE AÇO INOX, TOMANDO COMO REFERÊNCIA AS MEDIDAS E DETALHAMENTOS INDICADOS EM PROJETO. O VÍDEO DEVEZER AINDA A NORMA NBR 14719/05.
  - 17 - A CENTRAL DE QUE FUI COLOCADA RESPECTANDO OS SEGMENTOS AFASTAMENTOS, DE QUALQUER FONTE DE IGNIÇÃO: 1,5m DE ABERTURAS, BALCÕES, CANALIZADOS E OUTROS EM NÍVEL INTERIOR; 6m DE DISTÂNCIA DE MATERIAL INFLAMMÁVEL, 1m DE DISTÂNCIA DE RESISTÊNCIA EM TERMO RESISTÊNCIA DE ACHADOS AO FOGO.
  - 18 - OBSERVAR OBRAS DE HORTAS E SPRINKLER EM TERMO RESISTÊNCIA DE ACHADOS AO FOGO.
  - 19 - TODAS AS PORTAS DE SALAS COM MAIS DE 200 PESSOAS TERÃO BARRAS ANTI-PANICO NO SENTIDO DA SAÍDA, INSTALADAS A 80CM DO PISO ACABADO.

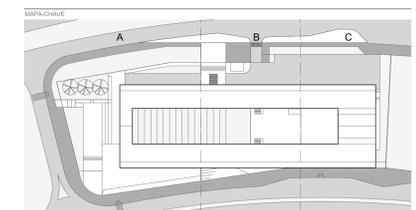

RESPONSÁVEL TÉCNICO PELO PROJETO  
EDER RODRIGUES DE ALENCAR  
CAU 48063-9

OBJETO	ETAPA	PROJETO EXECUTIVO	REVISÃO	ESCALA	FOLHA
ESQUADRIAS - CX-14 / CX-15 / CX-16 / CX-17	INDICADA	R01	INDICADA	ARQ-415	



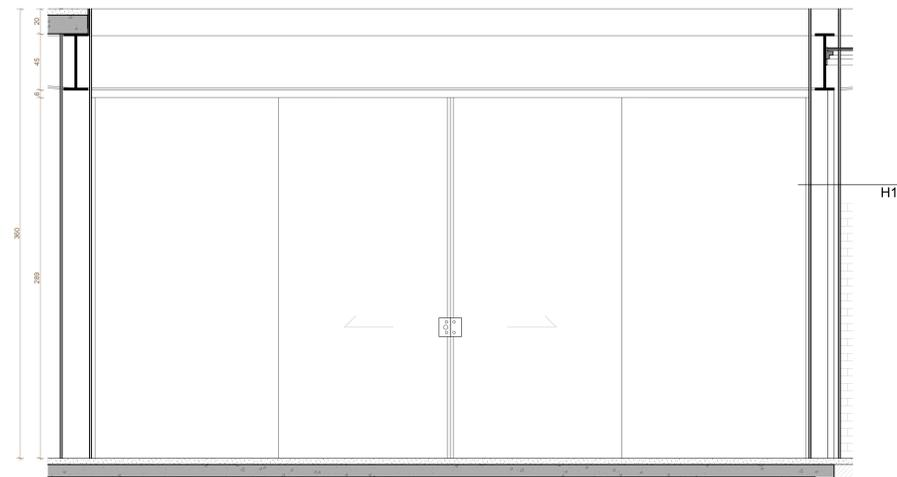

CX-22 VISTA GERAL  
ESCALA 1:20

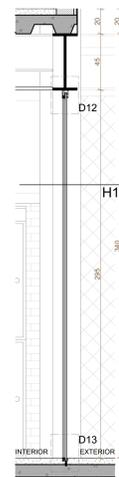

CX-22 SEÇÃO V1  
ESCALA 1:20

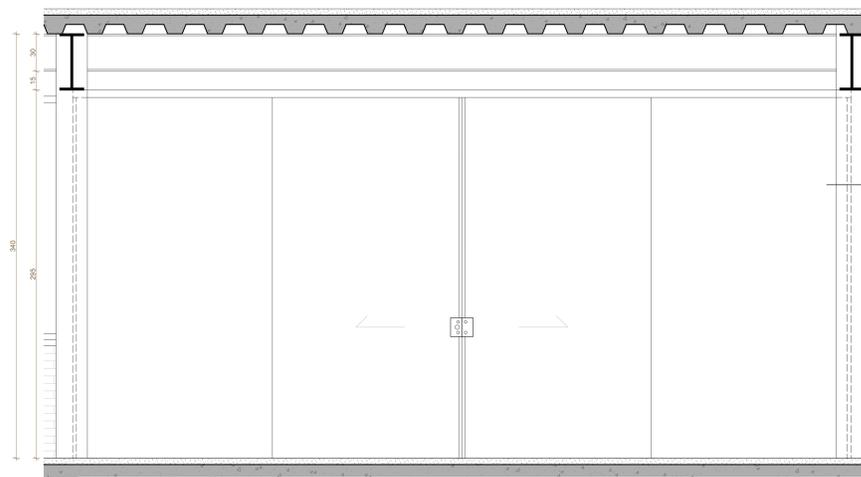

CX-23 VISTA GERAL  
ESCALA 1:20

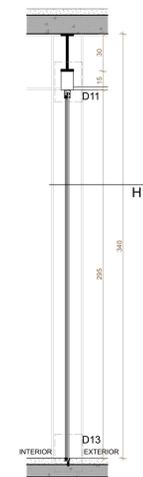

CX-23 SEÇÃO V1  
ESCALA 1:20

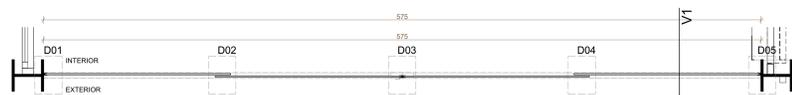

CX-22 SEÇÃO H1  
ESCALA 1:20

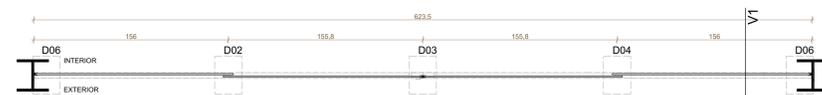

CX-23 SEÇÃO H1  
ESCALA 1:20

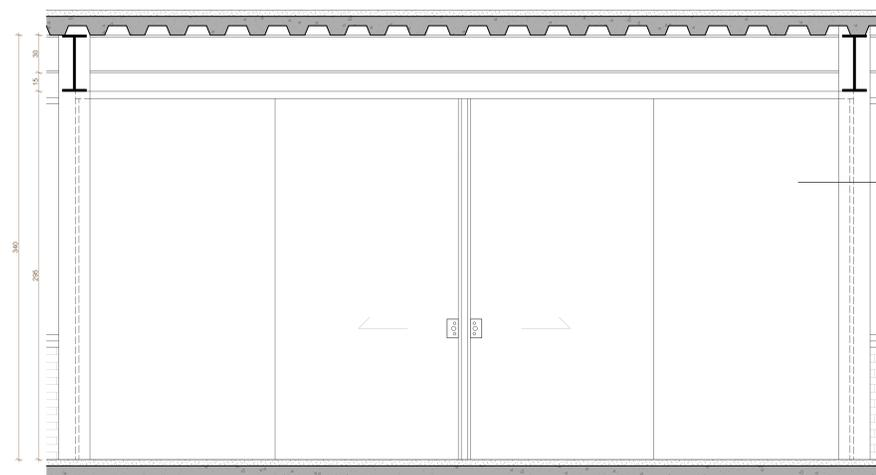

CX-24 VISTA GERAL  
ESCALA 1:20



CX-24 SEÇÃO V1  
ESCALA 1:20

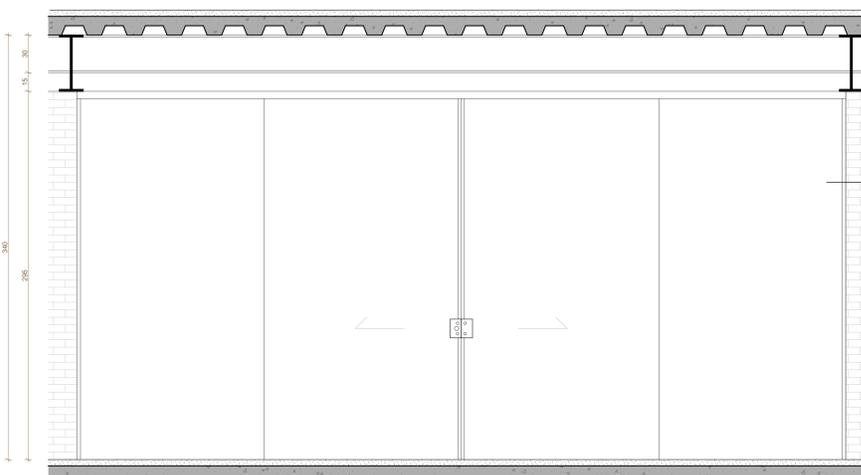

CX-25 VISTA GERAL  
ESCALA 1:20

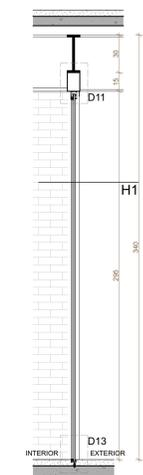

CX-25 SEÇÃO V1  
ESCALA 1:20

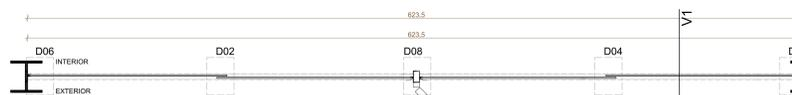

CX-24 SEÇÃO H1  
ESCALA 1:20

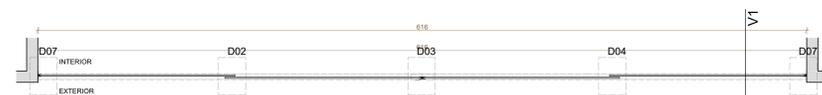

CX-25 SEÇÃO H1  
ESCALA 1:20

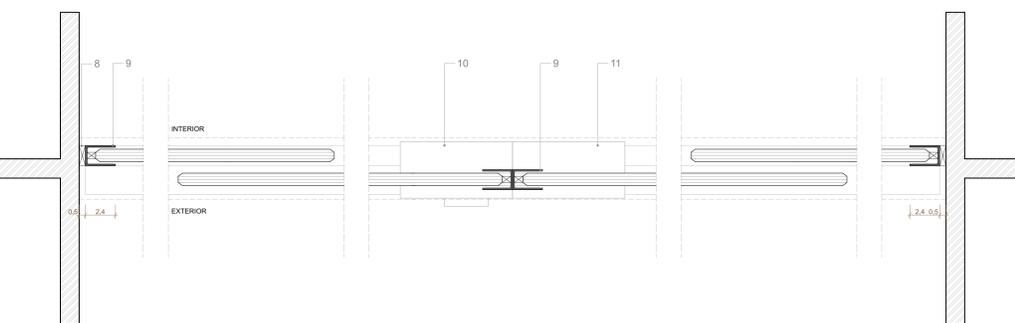

D01  
ESCALA 1:2

D02  
ESCALA 1:2

D03  
ESCALA 1:2

D04  
ESCALA 1:2

D05  
ESCALA 1:2

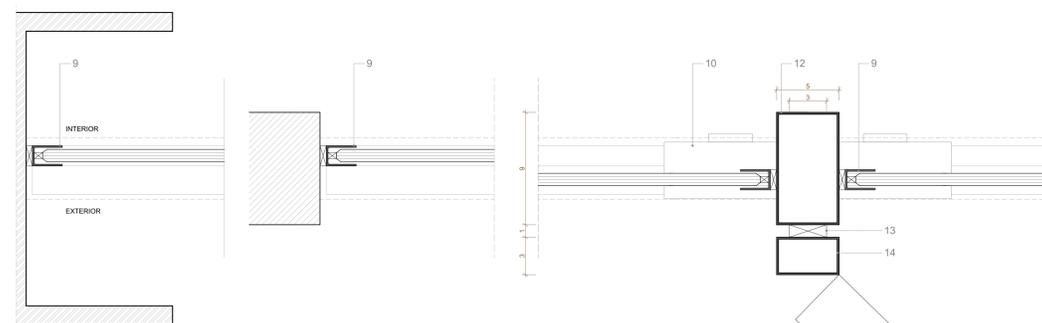

D06  
ESCALA 1:2

D07  
ESCALA 1:2

D08  
ESCALA 1:2

- 1 - CHAPA DOBRADA 150X100MM
- 2 - CONJUNTO DE FIXAÇÃO HORIZONTAL NA INTERFACE ENTRE ALUMÍNIO E AÇO
- 3 - PERFIL DE ALUMÍNIO TIPO BOX REF. ALCOA OU SIMILAR
- 4 - ROLDANA SUPERIOR
- 5 - VIDRO TEMPERADO (FOLHA FIXA) E=10MM
- 6 - VIDRO TEMPERADO (FOLHA MÓVEL) E=10MM
- 7 - PERFIL EMBUTIDO DE ALUMÍNIO TIPO BOX REF. ALCOA OU SIMILAR
- 8 - CONJUNTO DE FIXAÇÃO VERTICAL NA INTERFACE ENTRE ALUMÍNIO E AÇO
- 9 - PERFIL U DE ALUMÍNIO TIPO BOX REF. ALCOA OU SIMILAR
- 10 - FECHADURA E PUXADOR PARA ESQUADRIAS DE VIDRO TEMPERADO
- 11 - COMPLEMENTO DE FECHADURA E PUXADOR PARA ESQUADRIA DE VIDRO TEMPERADO
- 12 - PERFIL DE ALUMÍNIO 50X90MM
- 13 - CONJUNTO DE FIXAÇÃO VERTICAL NA INTERFACE ENTRE ALUMÍNIO E AÇO
- 14 - PERFIL INDUSTRIAL EM AÇO 30X50MM

VIDROS: TODAS AS ESQUADRIAS COM VIDROS VOLTADOS PARA O EXTERIOR E/OU ABAIXO DE 90CM DE ALTURA TERÃO VIDROS DE SEGURANÇA (LAMINADO OU ARAMADO).

ESPECIFICAÇÃO ESQUADRIAS: ESQUADRIAS DE VIDRO TEMPERADO PARA FOLHAS DE CORRER TIPO BOX REF. ALCOA OU SIMILAR ACABAMENTO EM ALUMÍNIO FOSCO CINZA.

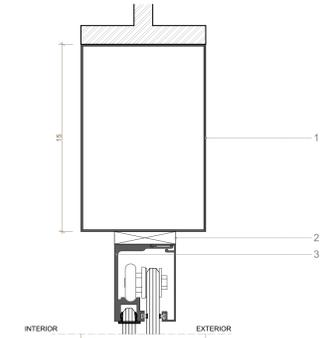

D11  
ESCALA 1:2

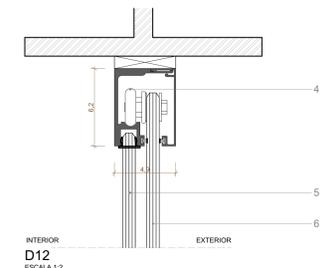

D12  
ESCALA 1:2

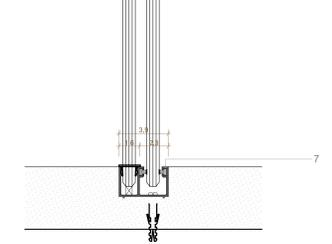

D13  
ESCALA 1:2

REVISÃO	DATA	DESCRIÇÃO
R00	02/12/2019	EMISSÃO INICIAL
R01	28/06/2020	REVISÃO PARA ADEQUAÇÃO ORÇAMENTÁRIA

- NOTAS:
- 1 - NÃO MEDIR O DESENHO, SEMPRE CONSIDERAR AS COTAS.
  - 2 - COTAR EM METROS, NUNCA EM MILÍMETROS. TODA COTA INDICADA DEVERÁ SER CONFIRMADA NA OBRA.
  - 3 - EM CASO DE INCOERÊNCIA ENTRE DESENHOS, A ESCALA MAIS AMPLA É A QUE VIGORAR.
  - 4 - EM CASO DE DÚVIDA, O ARQUITETO E/O ENGENHEIRO RESPONSÁVEL DEVERÁ SER CONSULTADO.
  - 5 - TODOS OS DETALHES SEMPRE SERÃO MODIFICADOS PELA CONSTRUTORA MEDIANTE EXECUÇÃO DE PROTÓTIPO E APROVAÇÃO PRÉVIA DO ARQUITETO RESPONSÁVEL E DO CLIENTE.
  - 6 - OBSERVAR AS NORMAS DE ACESSIBILIDADE VIGENTES (NBR 9070/15, 16337/15).
  - 7 - OBSERVAR AS NORMAS DE IMPERMEABILIZAÇÃO VIGENTES (NBR 9134/14, 9136/14, 9138/14, 9139/14, 9140/14, 9141/14, 9142/14, 9143/14, 9144/14, 9145/14, 9146/14, 9147/14, 9148/14, 9149/14, 9150/14, 9151/14, 9152/14, 9153/14, 9154/14, 9155/14, 9156/14, 9157/14, 9158/14, 9159/14, 9160/14, 9161/14, 9162/14, 9163/14, 9164/14, 9165/14, 9166/14, 9167/14, 9168/14, 9169/14, 9170/14, 9171/14, 9172/14, 9173/14, 9174/14, 9175/14, 9176/14, 9177/14, 9178/14, 9179/14, 9180/14, 9181/14, 9182/14, 9183/14, 9184/14, 9185/14, 9186/14, 9187/14, 9188/14, 9189/14, 9190/14, 9191/14, 9192/14, 9193/14, 9194/14, 9195/14, 9196/14, 9197/14, 9198/14, 9199/14, 9200/14).
  - 8 - OBSERVAR A NORMA DE DESMUMBO (NBR 15.572/13).
  - 9 - PONTAS E PAREDES DE VIDRO TEMPERADO DEVERÃO TER ALTA DE 10,4 DE JULHO DE 1996. TODAS AS ESQUADRIAS COM VIDROS VOLTADOS PARA O EXTERIOR EQUIVOCANDO-SE DEVIDO ÀS REGRAS DE SEGURANÇA LAMINADO OU ARAMADO.
  - 10 - OS GUARDA-CORPOS DEVERÃO SER EXECUTADOS EM PERIS TUBULARES DE AÇO INOX, TOMANDO COMO REFERÊNCIA AS MEDIDAS E DETALHAMENTOS INDICADOS EM PROJETO. O VÍDEO DEVE SER ANEXO À NORMA NBR 14750/05.
  - 11 - RESISTÊNCIA DO CONTRAFOJO NÃO É NBR 9070/15.
  - 12 - O PROFISSIONAL RESPONSÁVEL PELA EXECUÇÃO DA OBRA SE COMPROMETE A CONSTRUIR A CALHAÇA DE SUA RESPONSABILIDADE, ADEQUANDO COM AS VIGÊNCIAS, CONFORME CÓDIGO DE EDIFICAÇÕES DO DF.
  - 13 - O PROFISSIONAL RESPONSÁVEL PELA EXECUÇÃO DA OBRA, Juntamente com o PROPRIETÁRIO, SE COMPROMETE A EXECUTAR A INSTALAÇÃO DE FIBRA ÓPTICA DE ALERTA E DIRECIONAL.
  - 14 - USAR VÁZIO DE ABRIGAMENTO DA IDENTIFICAÇÃO PARA IDENTIFICAÇÃO DE ACESSIBILIDADE AS PESSOAS COM DIFICULDADE DE LOCOMOÇÃO TERMO LANTERNA INFRARUBRA DE IDENTIFICAÇÃO DE ACESSIBILIDADE AS PESSOAS COM DIFICULDADE DE LOCOMOÇÃO COM A LUZ MÁXIMA DE 1,5 cm e TUBULOS DE EMBUTIR EM PORTAS DE CORRER.
  - 15 - TODAS AS ESQUADRIAS SERÃO EXECUTADAS EM PISO ANTI-DEBRANTE, O ACABAMENTO LISO E RESISTÊNCIA A 2 HORAS AO FOGO. TODAS AS BARRAS SERÃO EXECUTADAS COM PISO REGULAR E ANTI-DEBRANTE.
  - 16 - A COTAGEM DE CADA LOTE NO PONTO MEDIDA É DE 0,00 m e CORRESPONDE AO NÍVEL +1,10m DO PROJETO. FOI ADOPTADA A COTA 0,00m COMO A COTA ZERO DO PROJETO.
  - 17 - A COTAGEM DE CADA LOTE NO PONTO MEDIDA É DE 0,00 m e CORRESPONDE AO NÍVEL +1,10m DO PROJETO. FOI ADOPTADA A COTA 0,00m COMO A COTA ZERO DO PROJETO.
  - 18 - OBSERVAR A COTA DE 0,00m COMO A COTA ZERO DO PROJETO.
  - 19 - OBSERVAR A COTA DE 0,00m COMO A COTA ZERO DO PROJETO.
  - 20 - TODAS AS PORTAS DE SALAS COM MAIS DE 200 PESSOAS TERÃO BARRAS ANTI-PÂNICO NO SENTIDO DA SAÍDA, INSTALADAS A 80CM DO PISO ACABADO.

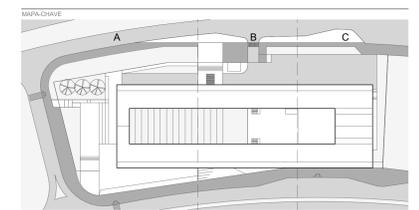

RESPONSÁVEL TÉCNICO PELO PROJETO

EDER RODRIGUES DE ALENCAR  
CAU/ARQ-019

OBRA: CENTRO EDUCACIONAL CRIXÁ  
ETAPA: PROJETO EXECUTIVO

OBJETO: ESQUADRIAS - CX 22 / CX-23 / CX-24 / CX-25  
ESCALA: FOLHA ARQ-417

arqbr  
CLN 312 BLOCO D SALA 504 BRASLIA DF CEP 70120-500  
TELEFONE: 35 61 3501-0400 CONTATO@ARQBR.COM.BR

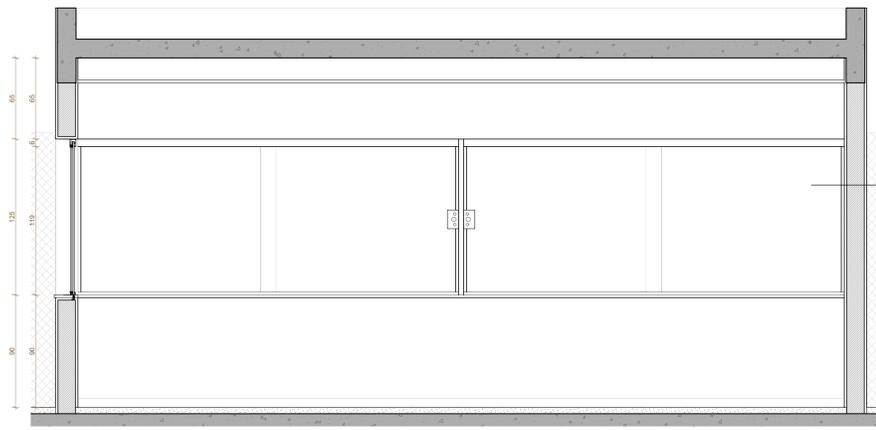

CX-29 VISTA GERAL  
ESCALA 1:20

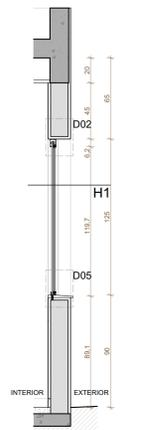

CX-29 SEÇÃO V1  
ESCALA 1:20

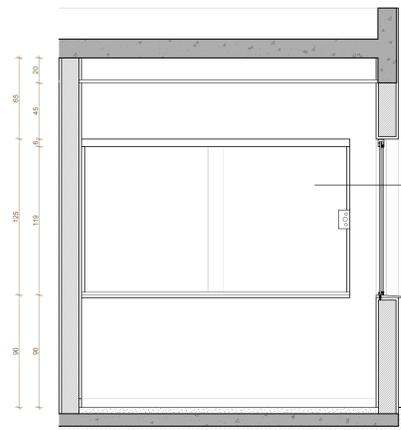

CX-30 VISTA GERAL  
ESCALA 1:20

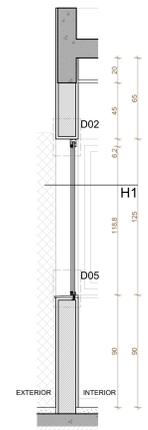

CX-30 SEÇÃO V1  
ESCALA 1:20

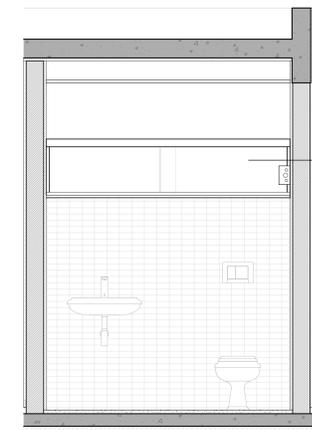

CX-31 VISTA GERAL  
ESCALA 1:20

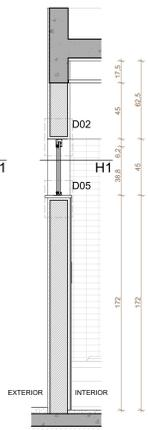

CX-31 SEÇÃO V1  
ESCALA 1:20

- 1 - CHAPA DOBRADA 150X100MM
- 2 - CONJUNTO DE FIXAÇÃO HORIZONTAL NA INTERFACE ENTRE ALUMÍNIO E AÇO
- 3 - PERFIL DE ALUMÍNIO TIPO BOX REF. ALCOA OU SIMILAR
- 4 - ROLDANA SUPERIOR
- 5 - VIDRO TEMPERADO (FOLHA FIXA) E=10MM
- 6 - VIDRO TEMPERADO (FOLHA MÓVEL) E=10MM
- 7 - PERFIL EMBUTIDO DE ALUMÍNIO TIPO BOX REF. ALCOA OU SIMILAR
- 8 - PARAFUSO METÁLICO COM BUCHA PLÁSTICA
- 9 - GUIA INTERIOR DE ALUMÍNIO TIPO BOX REF. ALCOA OU SIMILAR
- 10 - PERFIL U DE ALUMÍNIO TIPO BOX REF. ALCOA OU SIMILAR
- 11 - FECHADURA E PUXADOR PARA ESQUADRIAS DE VIDRO TEMPERADO
- 12 - PERFIL DE ALUMÍNIO 40X80MM
- 13 - JUNTA DE SILICONE

VIDROS: TODAS AS ESQUADRIAS COM VIDROS VOLTADOS PARA O EXTERIOR E/OU ABAIXO DE 90CM DE ALTURA TERÃO VIDROS DE SEGURANÇA (LAMINADO OU ARAMADO).

ESPECIFICAÇÃO ESQUADRIAS: ESQUADRIAS DE VIDRO TEMPERADO PARA ALUMINIO DE CORRER TIPO BOX REF. ALCOA OU SIMILAR ACABAMENTO EM ALUMINIO FOSCO CINZA.

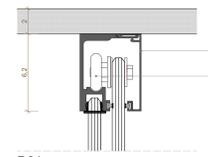

D01  
ESCALA 1:2

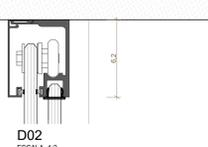

D02  
ESCALA 1:2

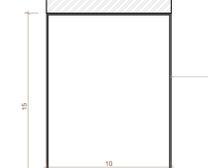

D03  
ESCALA 1:2

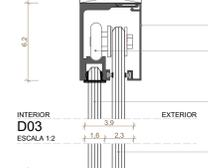

D04  
ESCALA 1:2

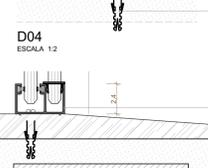

D05  
ESCALA 1:2

REVISÃO	DATA	DESCRIÇÃO
R00	02/12/2019	EMISSÃO INICIAL
R01	28/06/2020	REVISÃO PARA ADEQUAÇÃO ORÇAMENTÁRIA

- NOTAS:
- 1 - NÃO MEDIR O DESENHO, SEMPRE CONSIDERAR AS COTAS.
  - 2 - COTAR EM METROS, NUNCA EM MILÍMETROS. A ESCALA MÁXIMA PERMITE SER CONFIRMADA NA OBRA.
  - 3 - EM CASO DE INCOMPATIBILIDADE ENTRE DESENHOS, A ESCALA MÁXIMA VENCERÁ E A QUE VENCER.
  - 4 - EM CASO DE DÚVIDA, O ARQUITETO É RESPONSÁVEL, DEVENDO SER CONSULTADO.
  - 5 - TODOS OS DETALHES SEMENTE SERÃO MODIFICADOS PELA CONSTRUTORA MEDIANTE EXECUÇÃO DE PROTÓTIPO E APROVAÇÃO PRÉVIA DO ARQUITETO RESPONSÁVEL DO CLIENTE.
  - 6 - OBSERVAR AS NORMAS DE ACESSIBILIDADE VIGENTES (NBR 9070/15, 9074/08, E OUTRAS).
  - 7 - OBSERVAR AS NORMAS DE IMPERMEABILIZAÇÃO VIGENTES (NBR 15575/15).
  - 8 - OBSERVAR A NORMA DE DESMORFINDO (NBR 15575/15).
  - 9 - PORTAS E PANEIS DE VIDRO TEMPERADO DEVE SER EXECUTADOS EM PERFIS TUBULARES DE AÇO INOX, TOMANDO COMO REFERÊNCIA AS MEDIDAS E DETALHAMENTOS INDICADOS EM PROJETO, DEVENDO OBEDECER ANDA A NORMA NBR 14730/05.
  - 10 - OS GUARDA-CORPOS DEVEM SER EXECUTADOS EM PERFIS TUBULARES DE AÇO INOX, TOMANDO COMO REFERÊNCIA AS MEDIDAS E DETALHAMENTOS INDICADOS EM PROJETO, DEVENDO OBEDECER ANDA A NORMA NBR 14730/05.
  - 11 - RESISTÊNCIA DO CONTRASSO (R0) NÃO É NBR 9077/03.
  - 12 - O PROFISSIONAL RESPONSÁVEL PELA EXECUÇÃO DA OBRA SE COMPROMETE A CONSTRUIR A CALDAIA DE SUA RESPONSABILIDADE, ADEQUANDO COM AS VENTILAS, CONFORME CÓDIGO DE EDIFICAÇÕES DO DF.
  - 13 - O PROFISSIONAL RESPONSÁVEL PELA EXECUÇÃO DA OBRA, JUNTAMENTE COM O PROPRIETÁRIO, SE COMPROMETE A EXECUTAR A INSTALAÇÃO DE FIBRA ÓPTICA DE ALERTA E DIRECIONAL.
  - 14 - OS VAGÕES DE ACESSO DA ENTREVISTA, PARA NÍVEL DE ACESSIBILIDADE AS PESSOAS COM DIFICULDADE DE LOCOMOÇÃO TERÃO LANTERNA INTERNA DE ATIVIDADE ENTRE PISOS, SELECIONADA APRESENTANDO DOIS CHAMPANHAS COM A TURA MÁXIMA DE 1,8 cm E TRILHAS DE EMBUTIR EM PORTAS DE CORRER.
  - 15 - TODAS AS ESQUADRIAS SERÃO EXECUTADAS EM PISOS SEMIABRANTES, COM ACABAMENTO LISO E RESISTÊNCIA A 2 HORAS AO FOGO. TODAS AS BARRAS SERÃO EXECUTADAS COM PISO REGULAN E ANTI-CORBANTE.
  - 16 - A COTAGEM TERÁ O LOTE NO PONTO MEDIDA E DE SER NBR 11800 CORRESPONDE AO NÍVEL +1,10m DO PROJETO. FOI ADOPTADA A COTA 970,36m COMO COTA ZERO DO PROJETO.
  - 17 - A COTAGEM DE QUE FOI COLOCADA RESPEITANDO OS SEGMENTOS AFASTAMENTOS: 3m DE QUALQUER FONTE DE IGNIÇÃO; 1,5m DE ABERTURAS, BALCÕES, CANALETAS E OUTROS EM NÍVEL INTERIOR; 6m DE DEPÓSITO DE MATERIAL INFLAMÁVEL; 3m DE DEPÓSITO DE RESÍDUOS; 6m DE DEPÓSITO DE RESÍDUOS EM TERMO RESISTÊNCIA DE 4 HORAS AO FOGO.
  - 18 - TODAS AS PORTAS DE SALAS COM MAIS DE 200 PESSOAS TERÃO BARRAS ANTI-PÂNICO NO SENTIDO DA SAÍDA, INSTALADAS A 80CM DO PISO ACABADO.

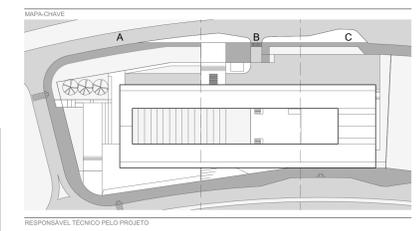

RESPONSÁVEL TÉCNICO PELO PROJETO:  
EDER RODRIGUES DE ALENCAR  
CAU 40623-5

OBRA:  
CENTRO EDUCACIONAL CRIXÁ  
ETAPA:  
PROJETO EXECUTIVO

REVISÃO: R01  
INDICADA

ESQUADRIAS - CX-26 / CX-27 / CX-28 / CX-29 / CX-30 / CX-31 / CX-32 / CX-33  
ESCALA: FOLHA  
ARQ-418

arqbr  
CLN 312 BLOCO D SALA 504 BRASÍLIA DF CEP 702-500  
TELEFONE: 35 61 3501-0400 CONTATO@ARQBR.COM.BR

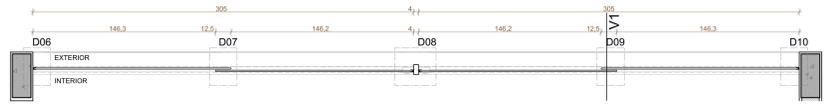

CX-29 SEÇÃO H1  
ESCALA 1:20

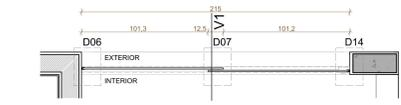

CX-30 SEÇÃO H1  
ESCALA 1:20

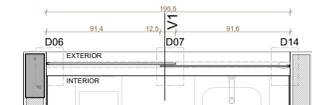

CX-31 SEÇÃO H1  
ESCALA 1:20

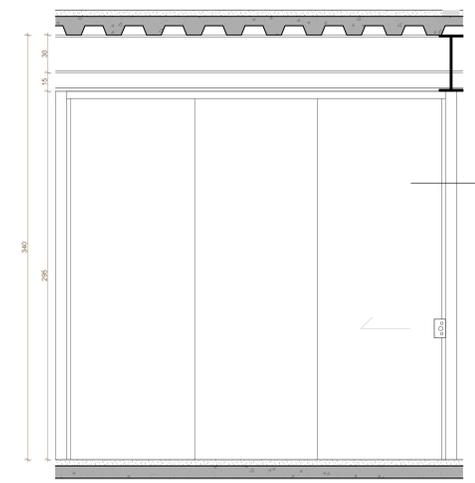

CX-26 / CX-27 VISTA GERAL  
ESCALA 1:20



CX-26 / CX-27 SEÇÃO V1  
ESCALA 1:20

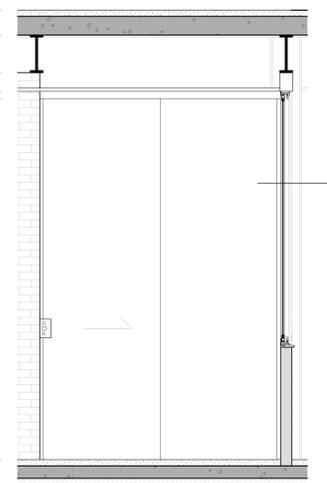

CX-28 VISTA GERAL  
ESCALA 1:20

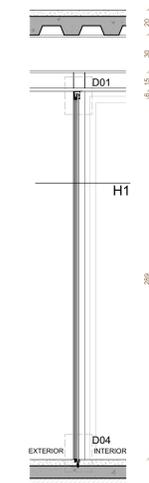

CX-28 SEÇÃO V1  
ESCALA 1:20

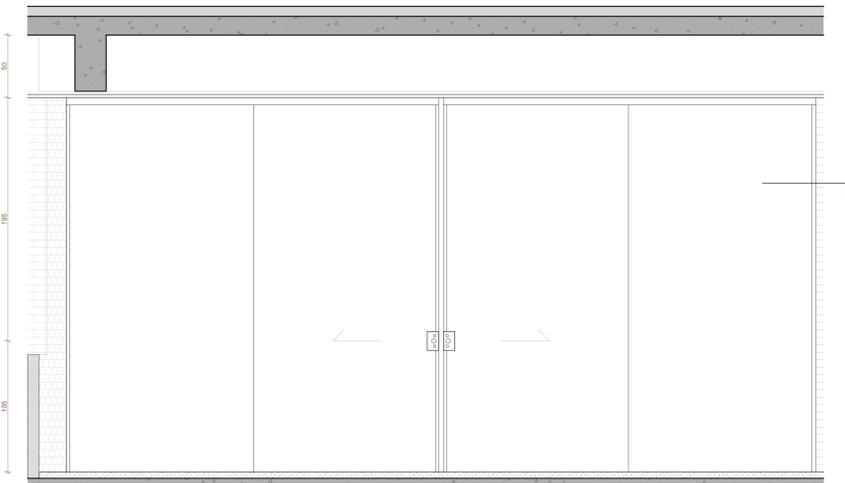

CX-32 / CX-33 VISTA GERAL  
ESCALA 1:20

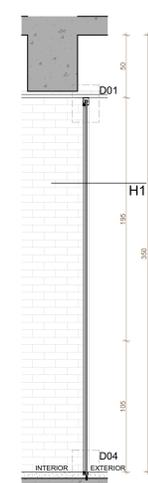

CX-32 / CX-33 SEÇÃO V1  
ESCALA 1:20



CX-26 / CX-27 SEÇÃO H1  
ESCALA 1:20

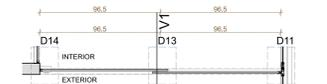

CX-28 SEÇÃO H1  
ESCALA 1:20

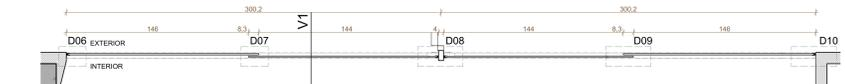

CX-32 / CX-33 SEÇÃO H1  
ESCALA 1:20

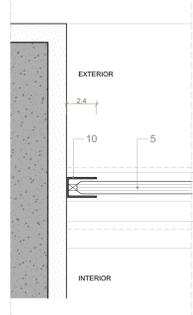

D06  
ESCALA 1:2

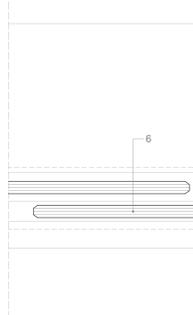

D07  
ESCALA 1:2

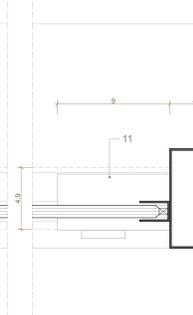

D08  
ESCALA 1:2

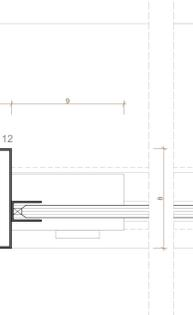

D09  
ESCALA 1:2

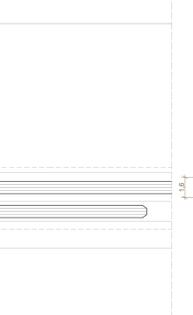

D10  
ESCALA 1:2

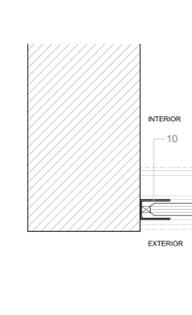

D11  
ESCALA 1:2

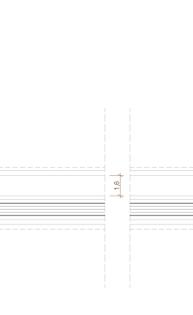

D12  
ESCALA 1:2

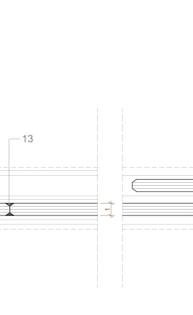

D13  
ESCALA 1:2

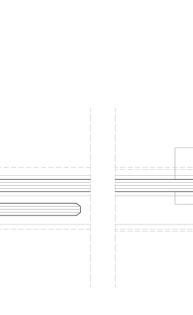

D14  
ESCALA 1:2